

fasad A

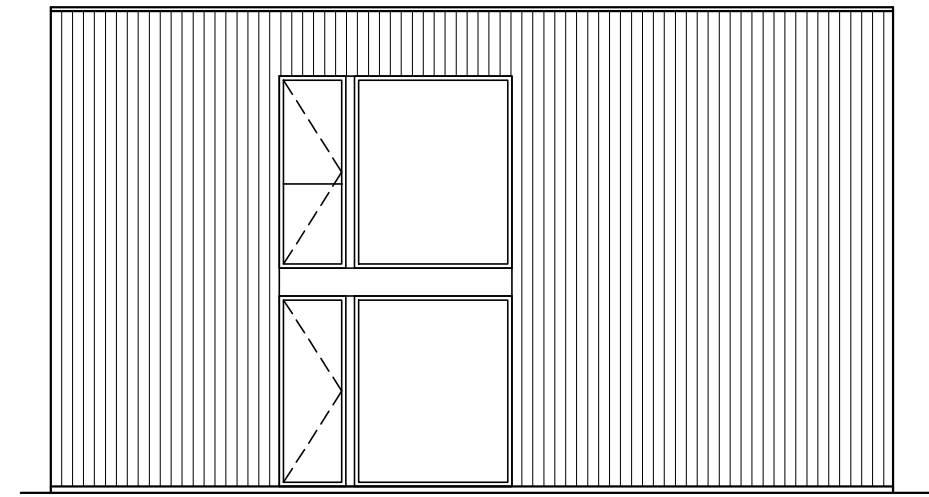

fasad B

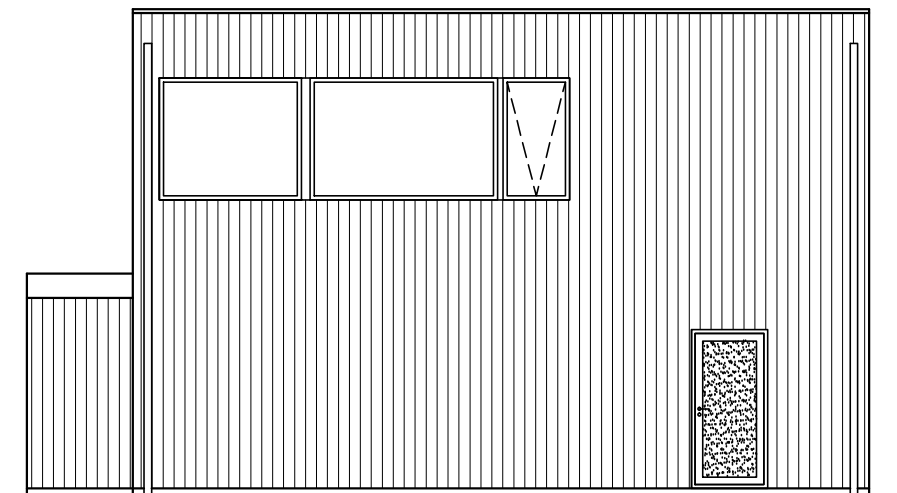

fasad C

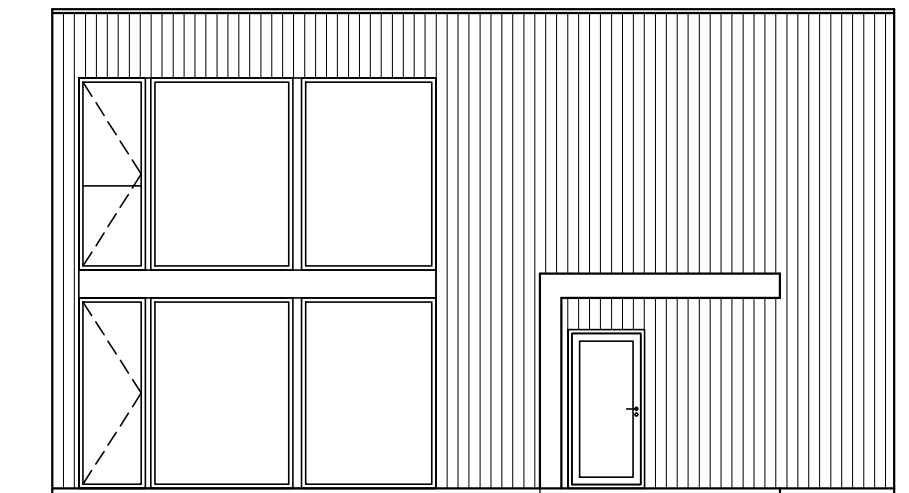

fasad D

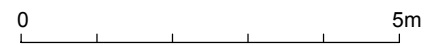

ARKITEKTHUS

Gert Wingårdh

HUS: AH#061-191F

TYP: 2pl

BYA: 108 kvm

BOA: 191 kvm

SKALA: 1:100 A3

DATUM: 2015

Med reservation för eventuella ändringar

Denna handling är skyddad av upphovsrättslagen och får ej användas av andra än Arkitekthus.

Ritningar får ej ändras, kopieras, delges eller skickas till någon annan part utan Arkitekthus tillåtelse.

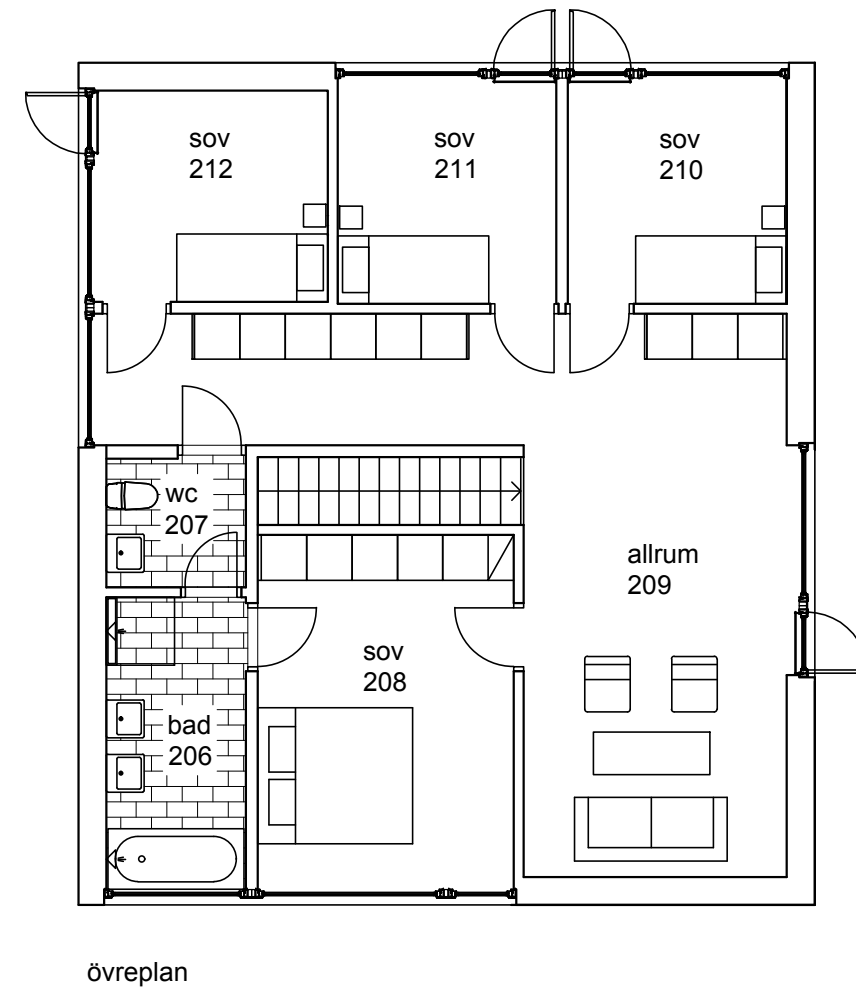
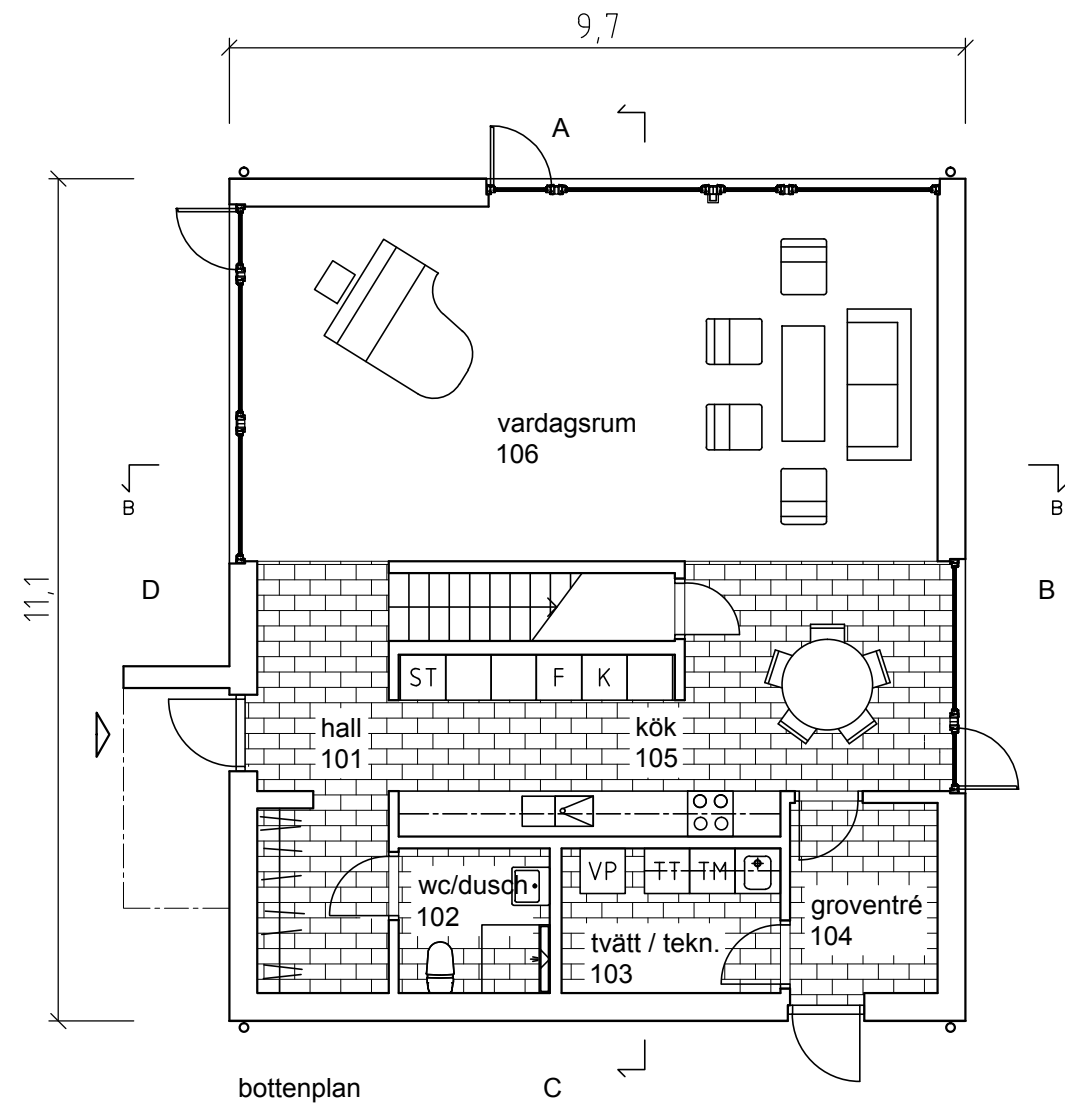

ARKITEKTHUS

Gert Wingårdh

HUS: AH#061-191F

TYP: 2pl

BYA: 108 kvm

BOA: 191 kvm

SKALA: 1:100 A3

DATUM: 2015

Med reservation för eventuella ändringar

Denna handling är skyddad av upphovsrättslagen och får ej användas av andra än Arkitekthus.

Ritningar får ej ändras, kopieras, delges eller skickas till någon annan part utan Arkitekthus tillåtelse.

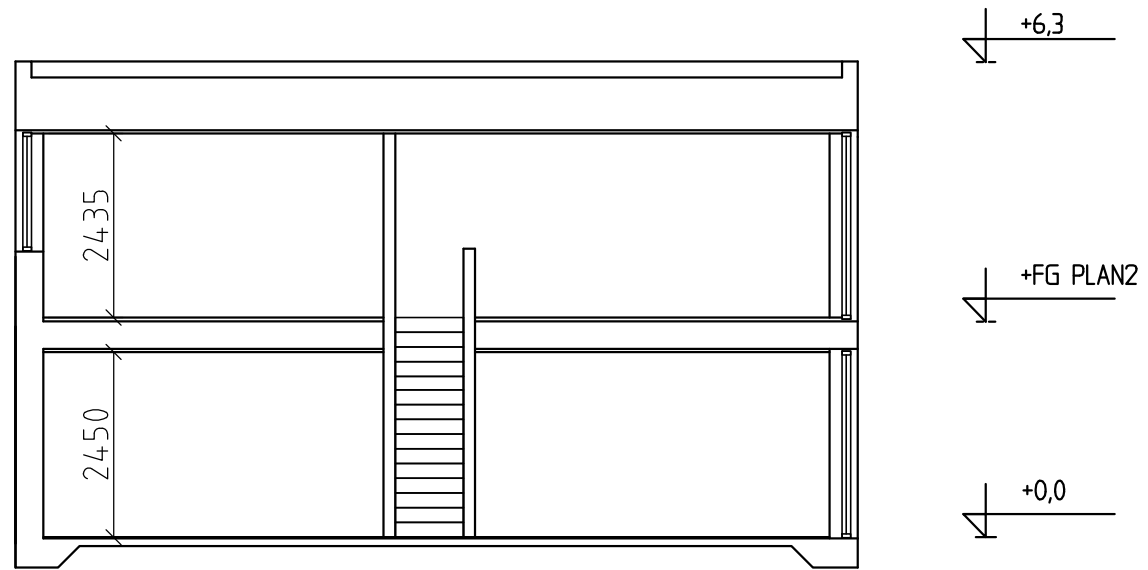

principsektion
A-A

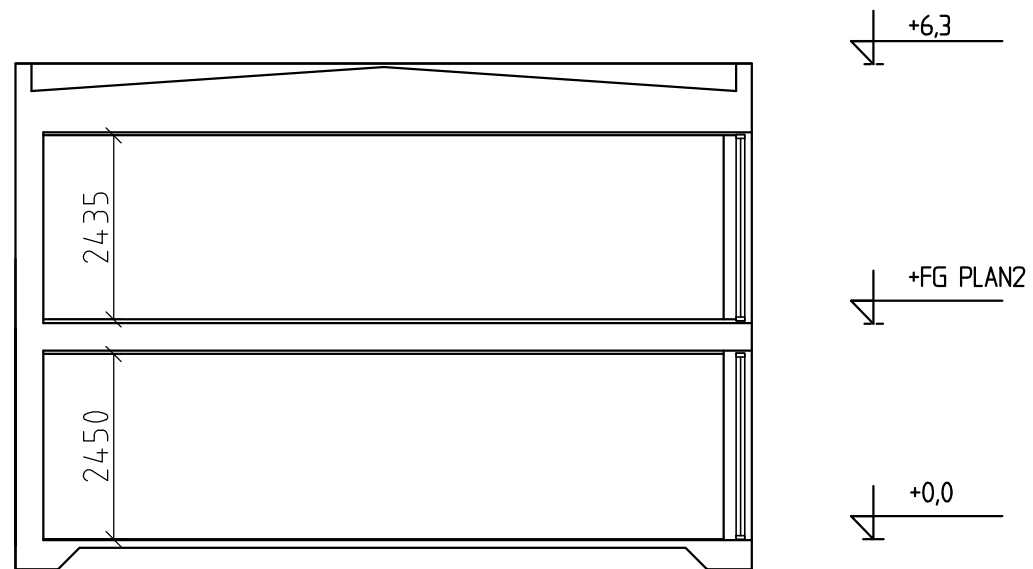

principsektion
B-B



ARKITEKTHUS

Gert Wingårdh

HUS: AH#061-191F

TYP: 2pl

BYA: 108 kvm

BOA: 191 kvm

SKALA: 1:100 A3

DATUM: 2015

Med reservation för eventuella ändringar

Denna handling är skyddad av upphovsrättslagen och får ej användas av andra än Arkitekthus.

Ritningar får ej ändras, kopieras, delges eller skickas till någon annan part utan Arkitekthus tillåtelse.

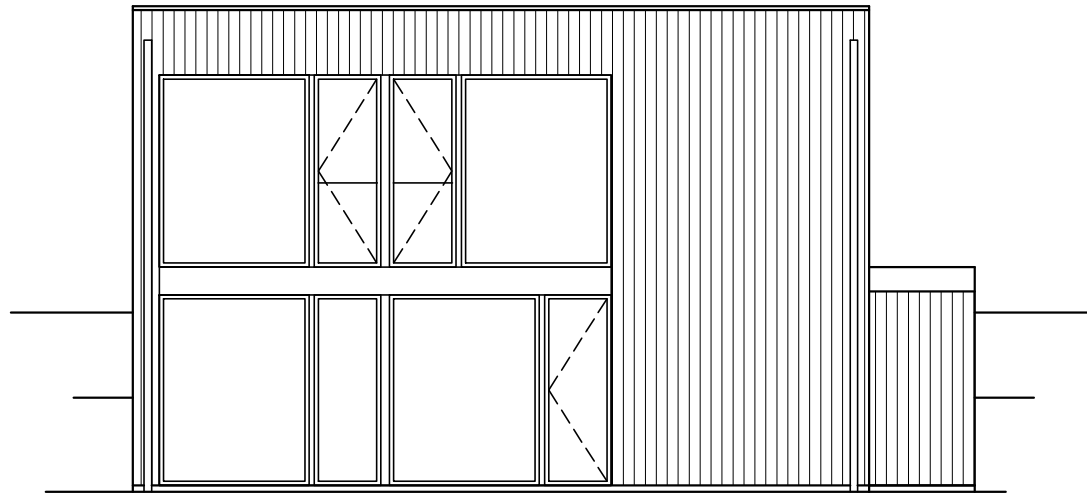

fasad A

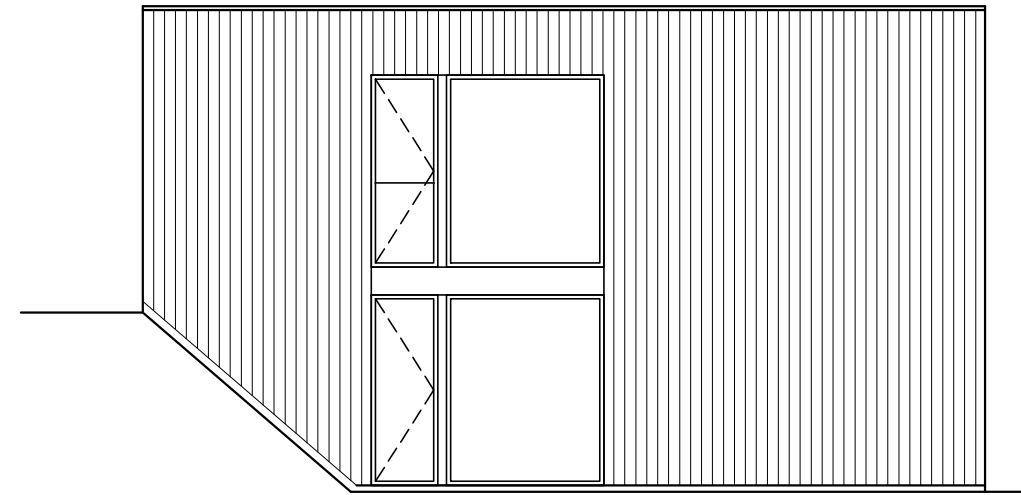

fasad B

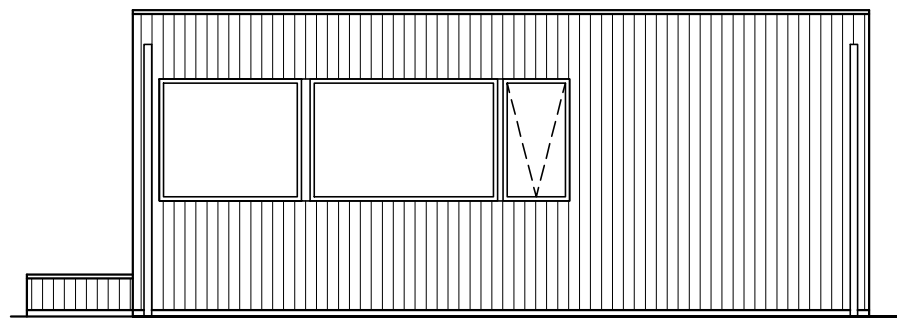

fasad C

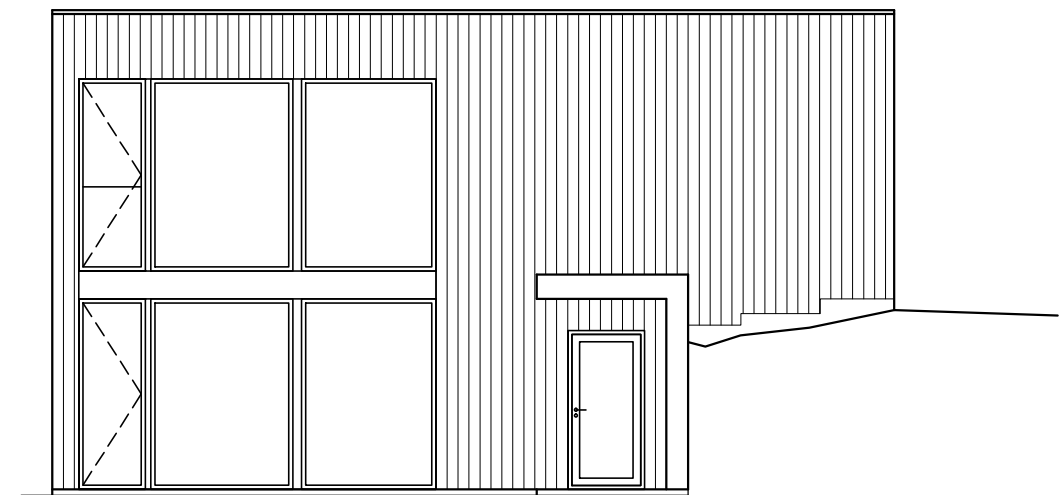

fasad D



ARKITEKTHUS

Gert Wingårdh

HUS: AH#061-191S

TYP: suterräng

BYA: 108 kvm

BOA: 170 kvm

BIA: 21kvm

SKALA: 1:100 A3

DATUM: 2015

Med reservation för eventuella ändringar

Denna handling är skyddad av upphovsrättslagen och får ej

användas av andra än Arkitekthus.

Ritningar får ej ändras, kopieras, delges eller skickas till någon

annan part utan Arkitekthus tillåtelse.

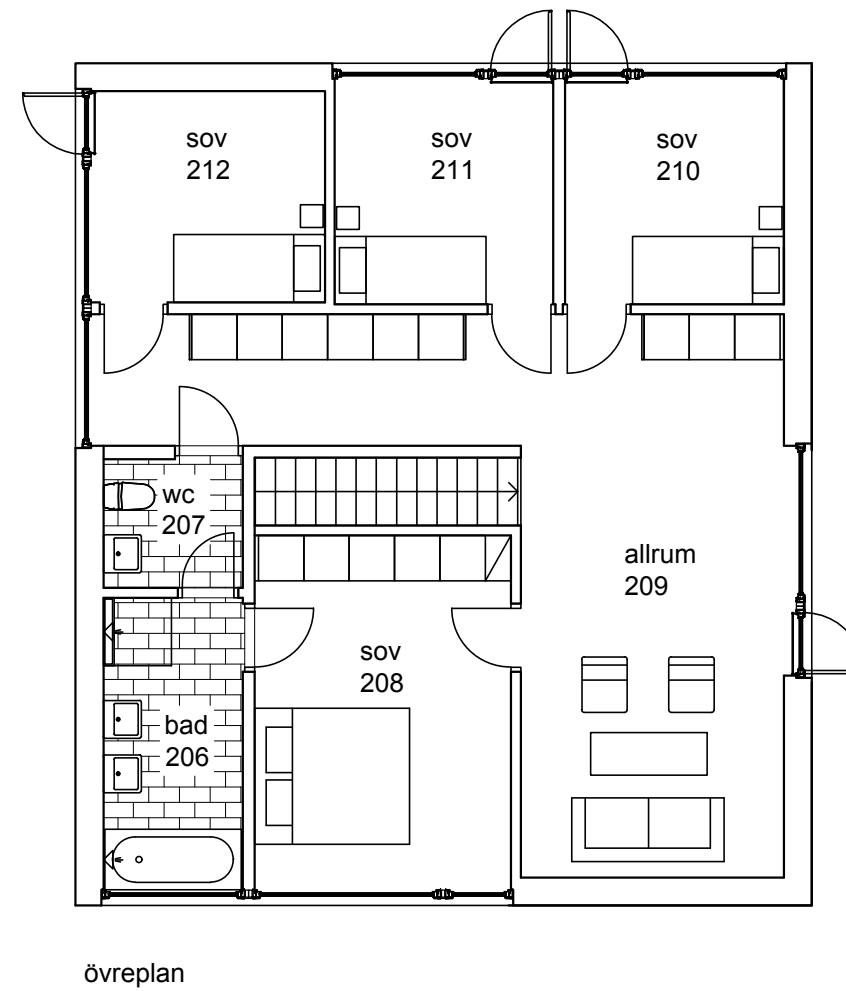
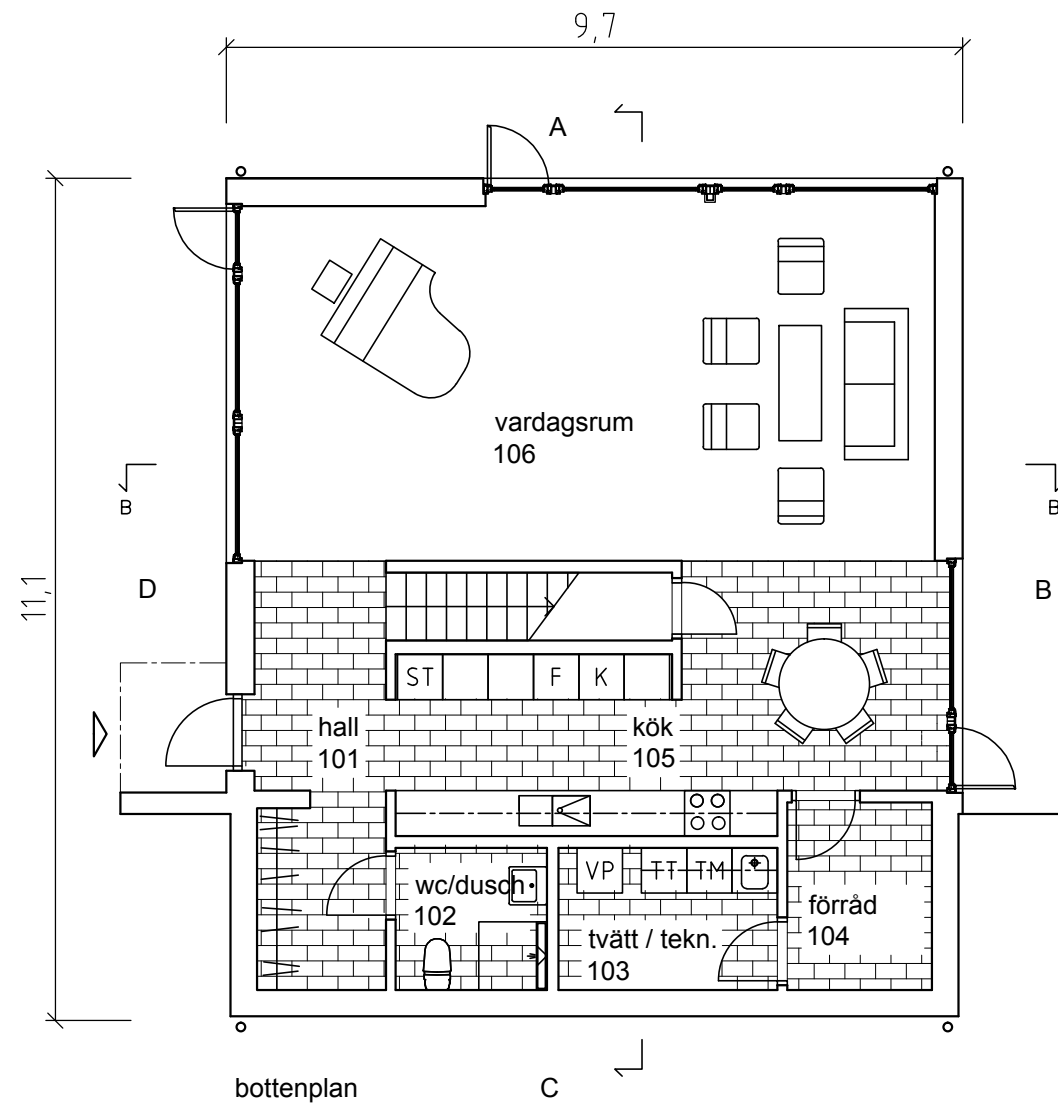

ARKITEKTHUS

Gert Wingårdh

HUS: AH#061-191S

TYP: suterräng

BYA: 108 kvm

BOA: 170 kvm

BIA: 21kvm

SKALA: 1:100 A3

DATUM: 2015

Med reservation för eventuella ändringar

Denna handling är skyddad av upphovsrättslagen och får ej användas av andra än Arkitekthus.

Ritningar får ej ändras, kopieras, delges eller skickas till någon annan part utan Arkitekthus tillåtelse.

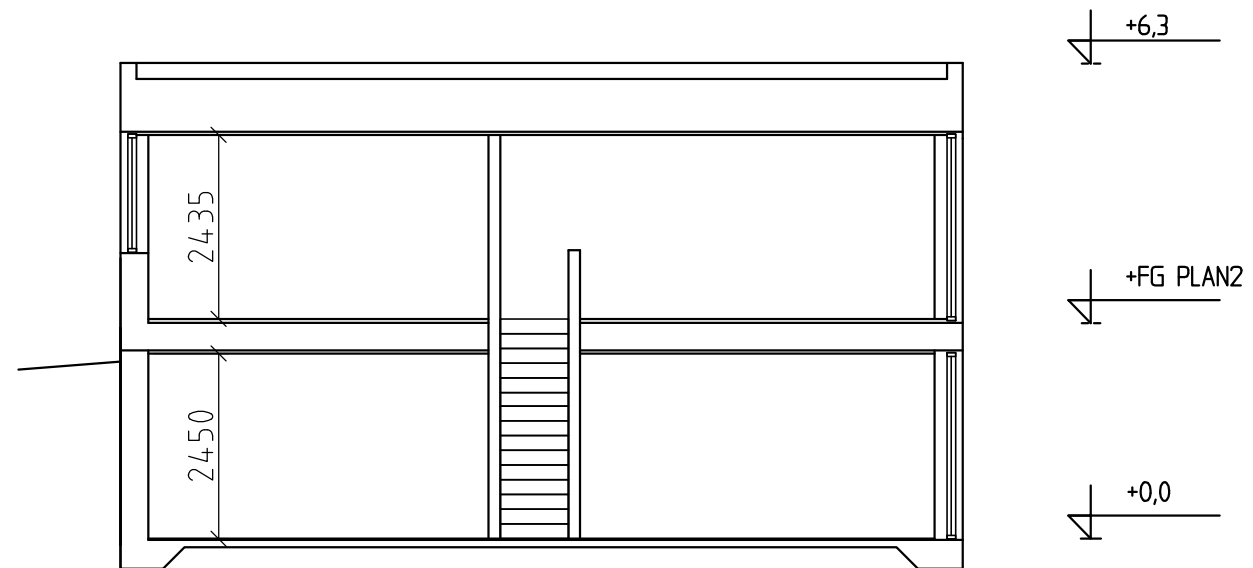

principsektion
A-A

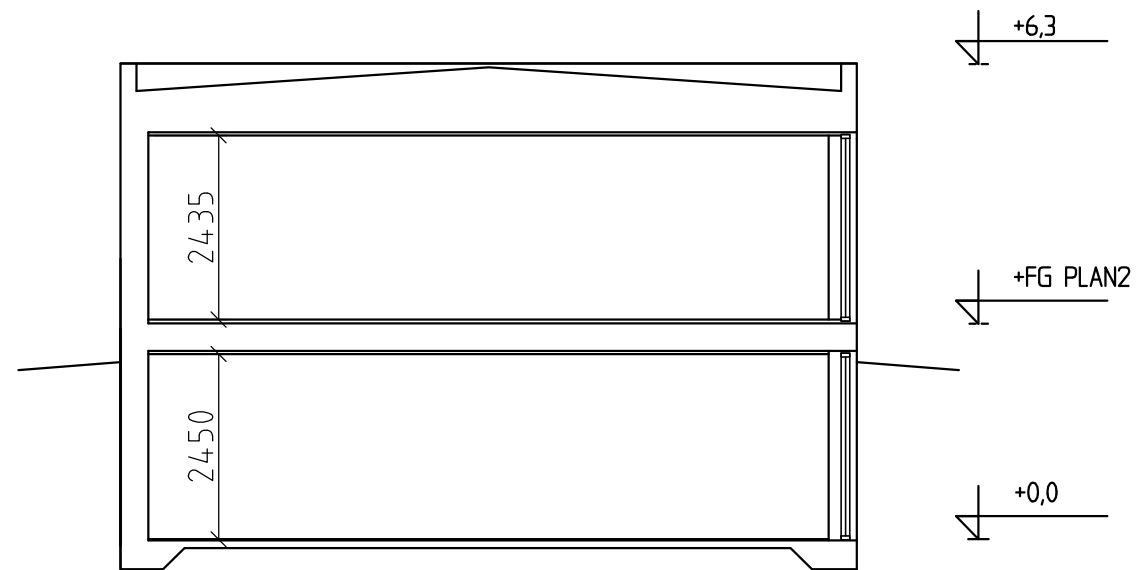

principsektion
B-B

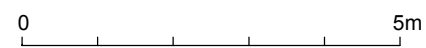

ARKITEKTHUS

Gert Wingårdh

HUS: AH#061-191S

TYP: suterräng

BYA: 108 kvm

BOA: 170 kvm

BIA: 21kvm

SKALA: 1:100 A3

DATUM: 2015

Med reservation för eventuella ändringar

Denna handling är skyddad av upphovsrättslagen och får ej användas av andra än Arkitekthus. Ritningar får ej ändras, kopieras, delges eller skickas till någon annan part utan Arkitekthus tillåtelse.