

fasad A

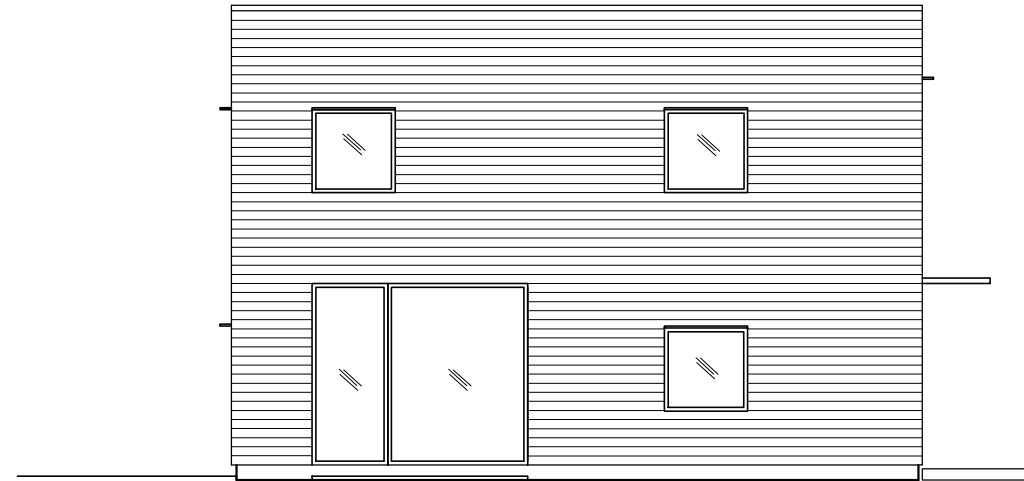

fasad B

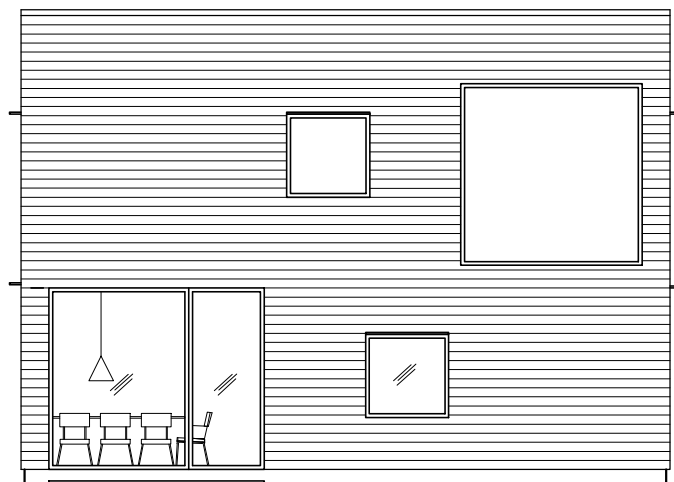

fasad C

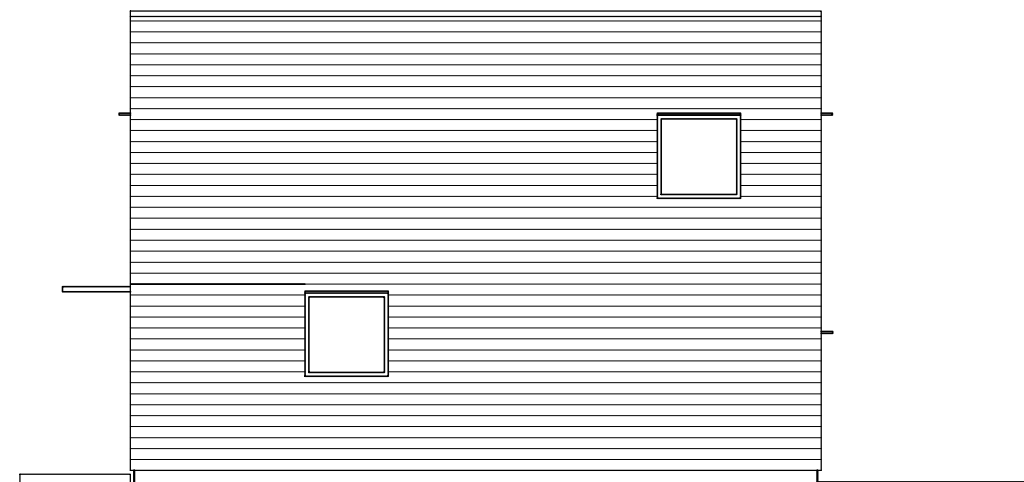

fasad D



# ARKITEKTHUS

Tomas Sandell

HUS: AH#024-135AF

TYP: 2 pl

BYA: 79 kvm

BOA: 135 kvm

SKALA: 1:100 A3

DATUM: 2015

Med reservation för eventuella ändringar

Denna handling är skyddad av upphovsrättslagen och får ej användas av andra än Arkitekthus.  
Ritningar får ej ändras, kopieras, delges eller skickas till någon annan part utan Arkitekthus tillåtelse.

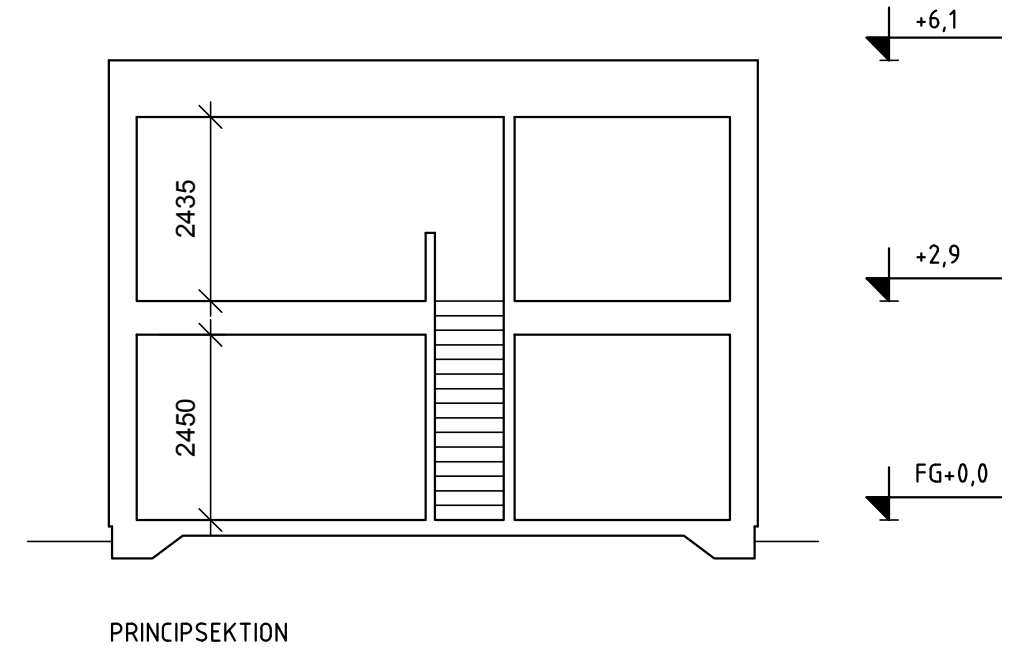
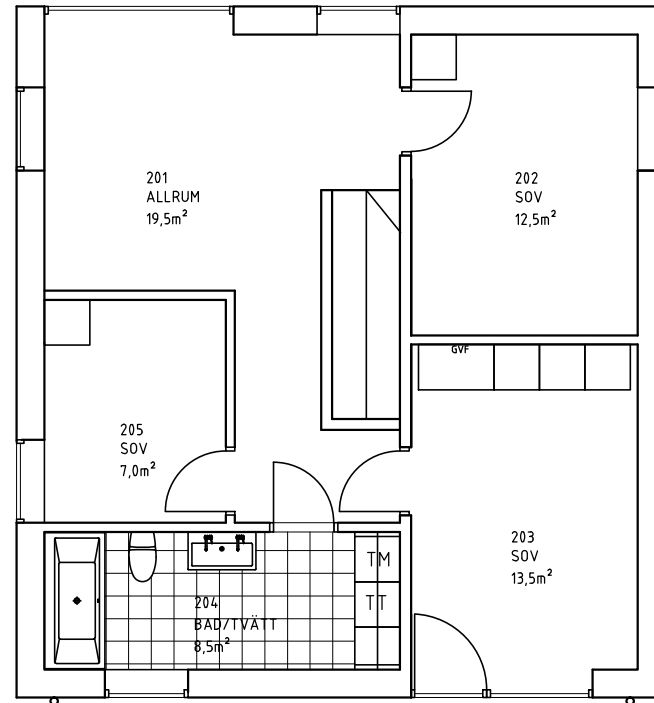
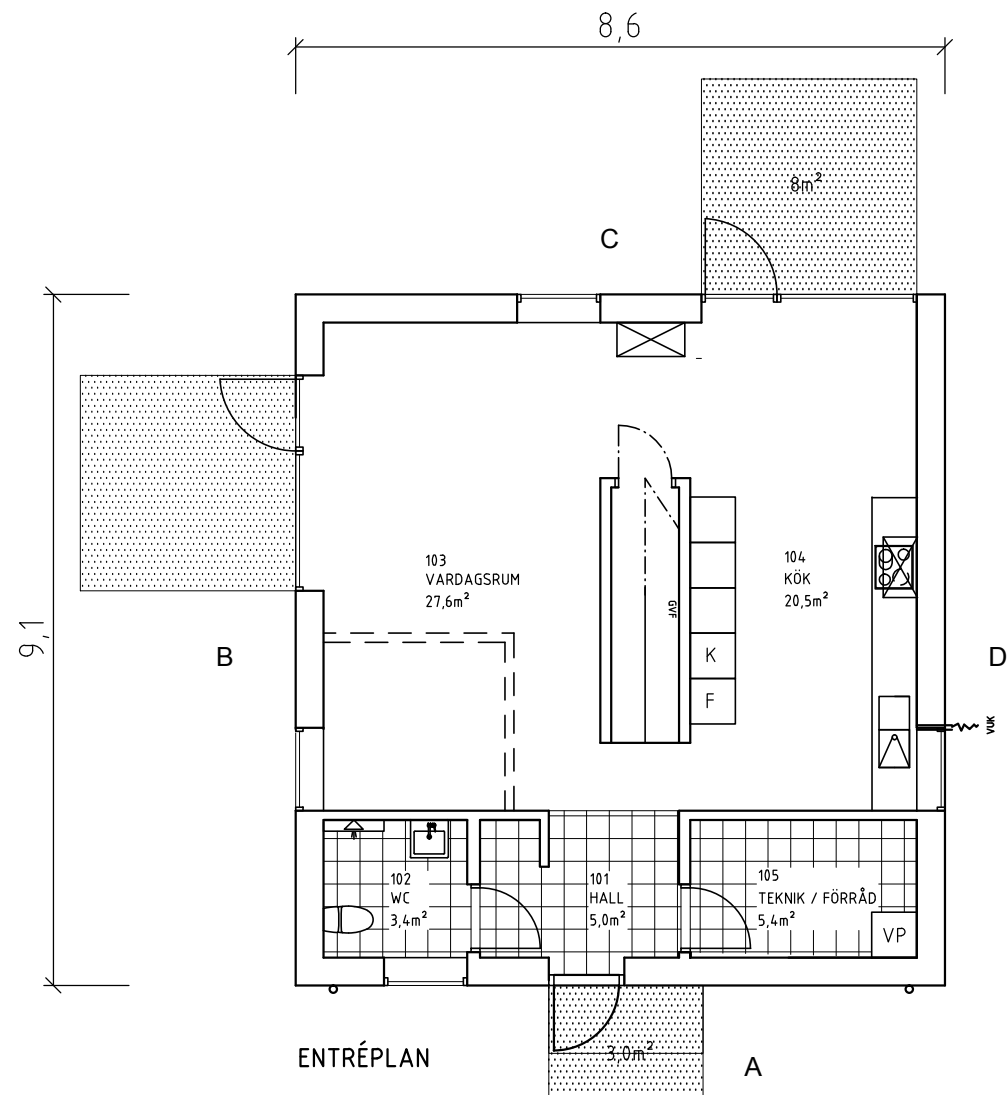

# ARKITEKTHUS

Tomas Sandell

HUS: AH#024-135AF

TYP: 2 pl

BYA: 79 kvm

BOA: 135 kvm

SKALA: 1:100 A3

DATUM: 2015

Med reservation för eventuella ändringar

Denna handling är skyddad av upphovsrättslagen och får ej

användas av andra än Arkitekthus.

Ritningar får ej ändras, kopieras, delges eller skickas till någon annan part utan Arkitekthus tillåtelse.

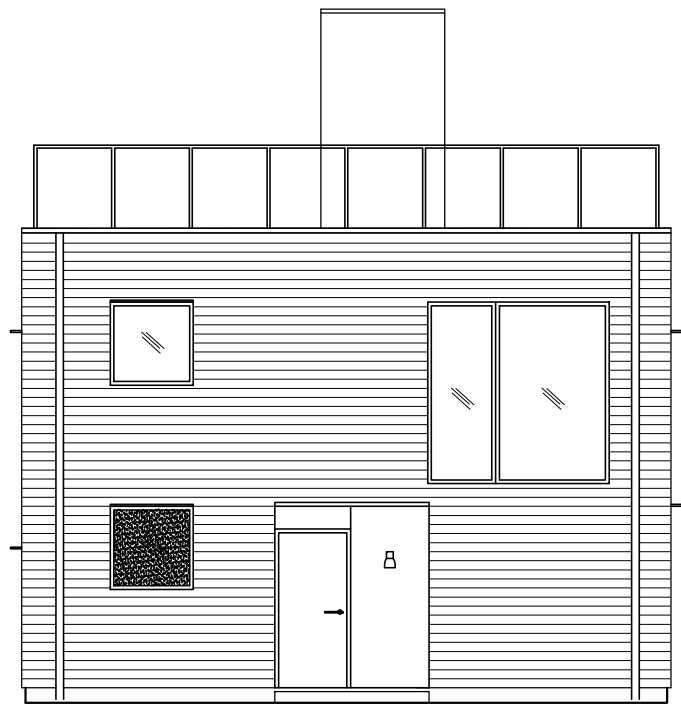

fasad A

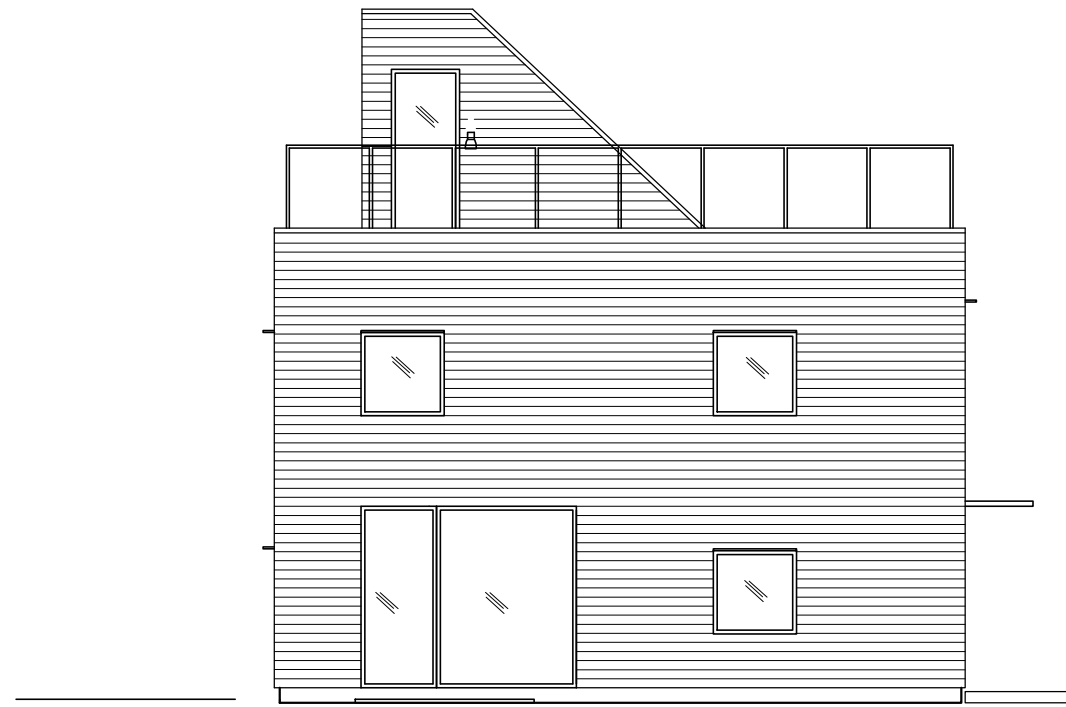

fasad B

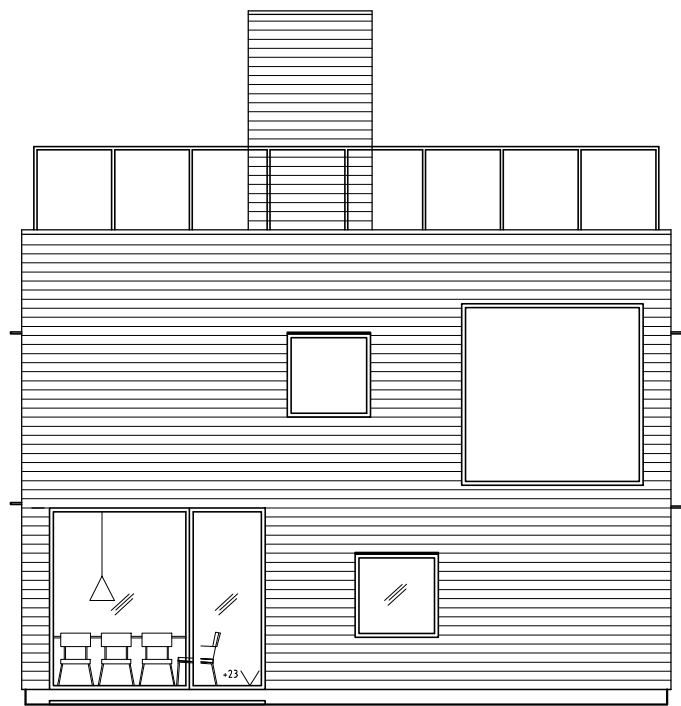

fasad C

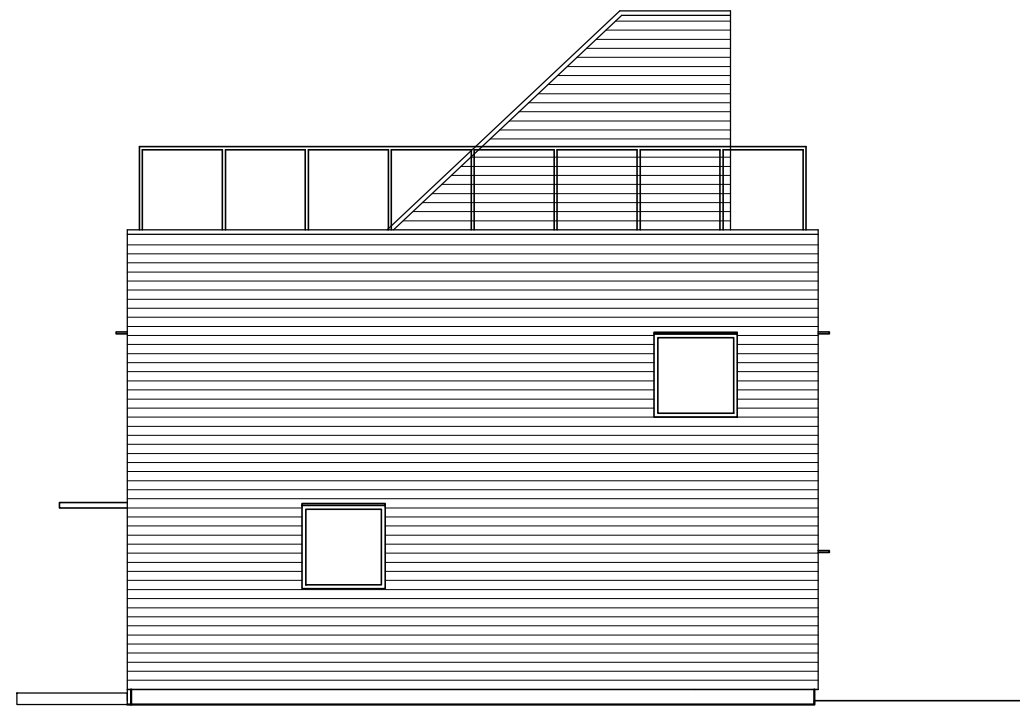

fasad D



# ARKITEKTHUS

Tomas Sandell

HUS: AH#024-AFT

TYP: 2 pl

BYA: 79 kvm

BOA: 135+4 kvm

SKALA: 1:100 A3

DATUM: 2015

Med reservation för eventuella ändringar

Denna handling är skyddad av upphovsrättslagen och får ej användas av andra än Arkitekthus.

Ritningar får ej ändras, kopieras, delges eller skickas till någon annan part utan Arkitekthus tillåtelse.

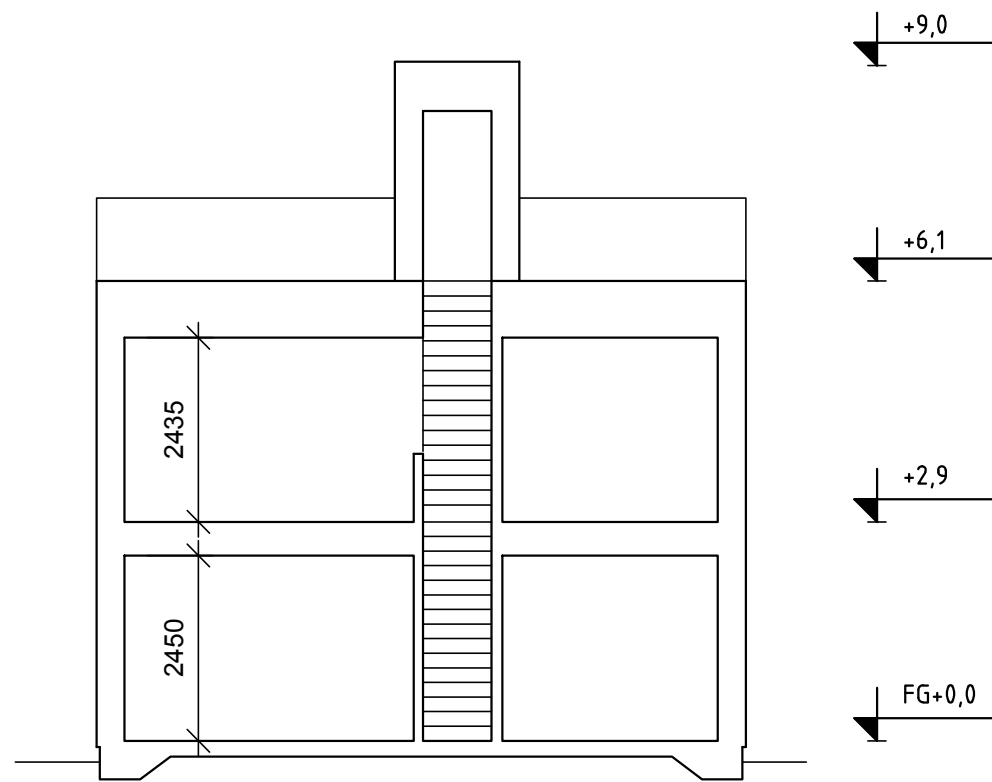
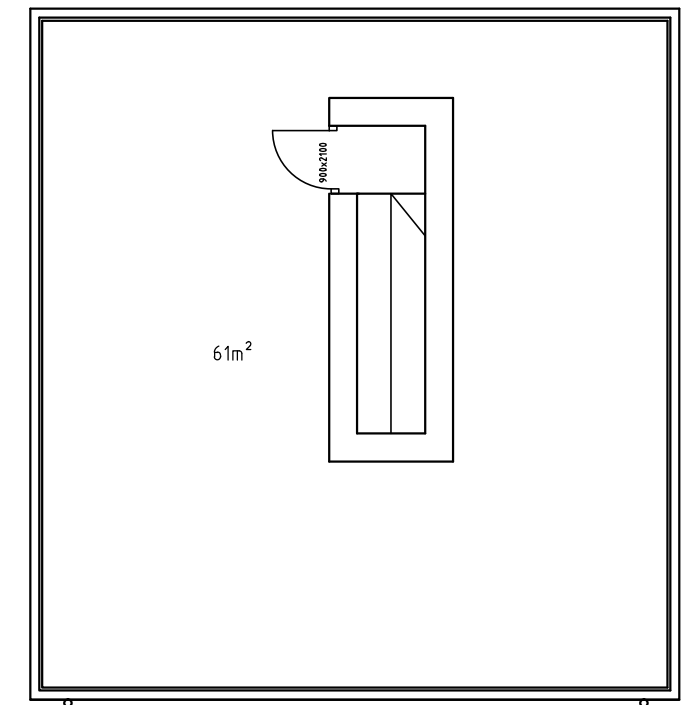
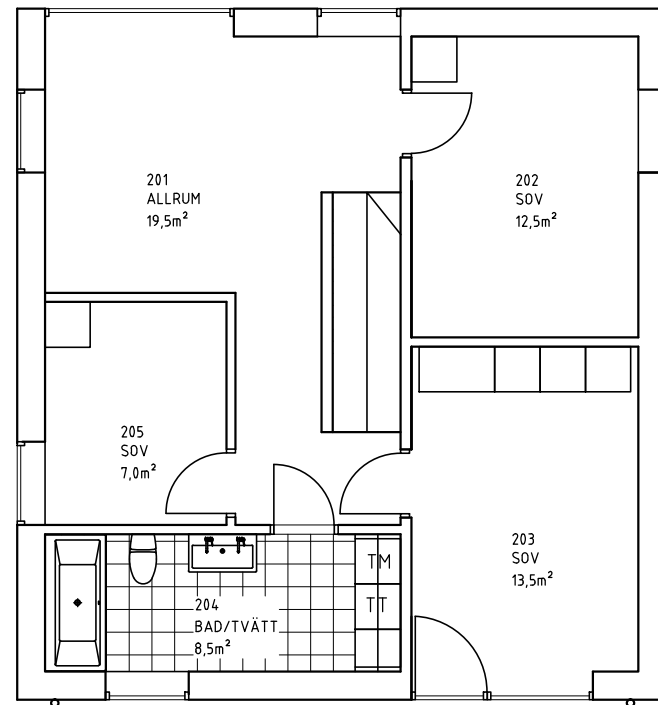
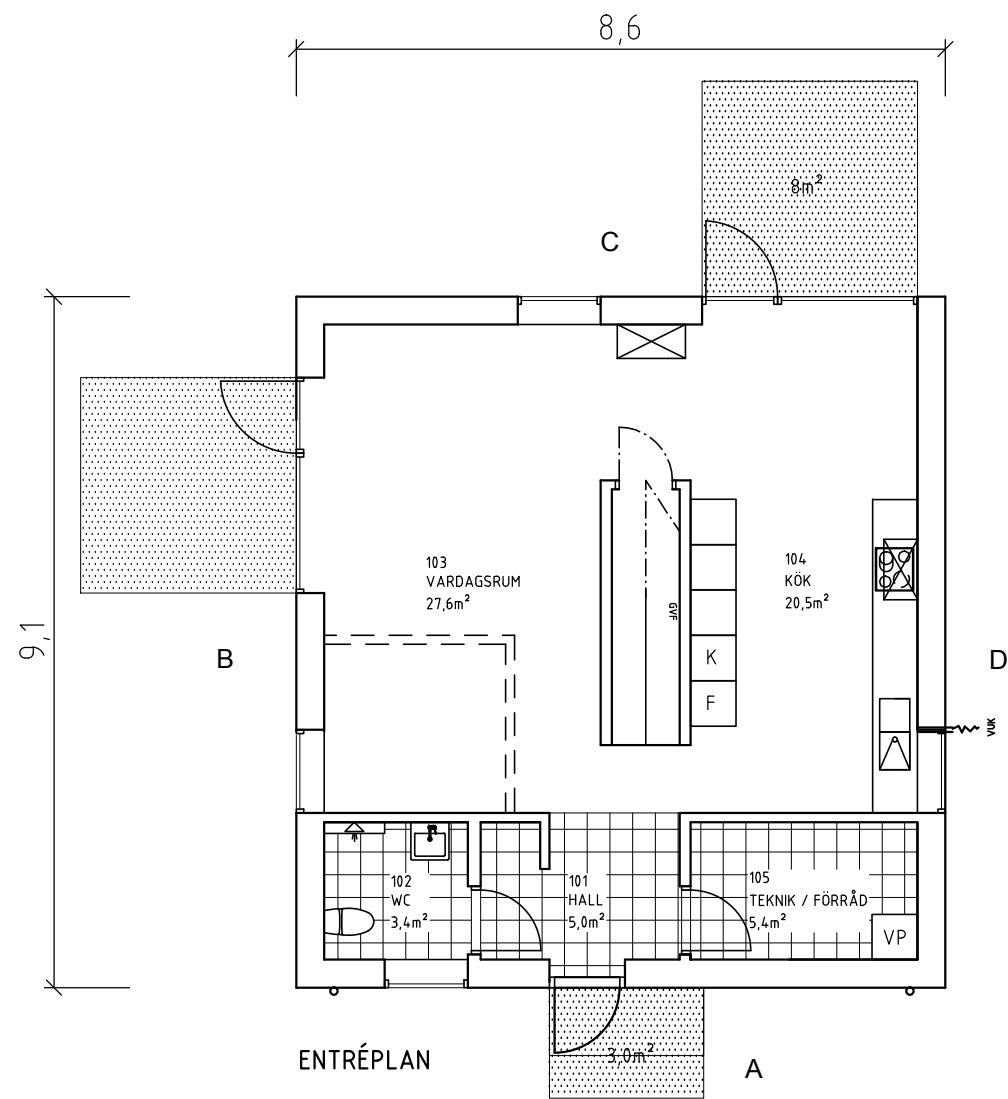

# ARKITEKTHUS

Tomas Sandell

HUS: AH#024-135AFT

TYP: 2 pl

BYA: 79 kvm

BOA: 135+4 kvm

SKALA: 1:100 A3

DATUM: 2015

Med reservation för eventuella ändringar

Denna handling är skyddad av upphovsrättslagen och får ej användas av andra än Arkitekthus. Ritningar får ej ändras, kopieras, delges eller skickas till någon annan part utan Arkitekthus tillåtelse.

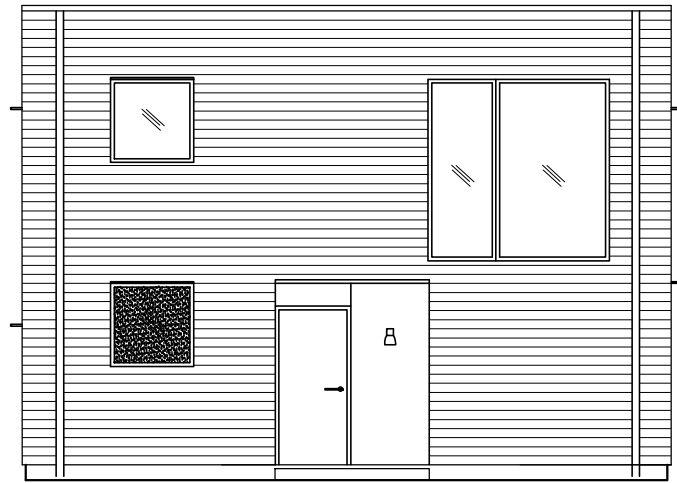

fasad A

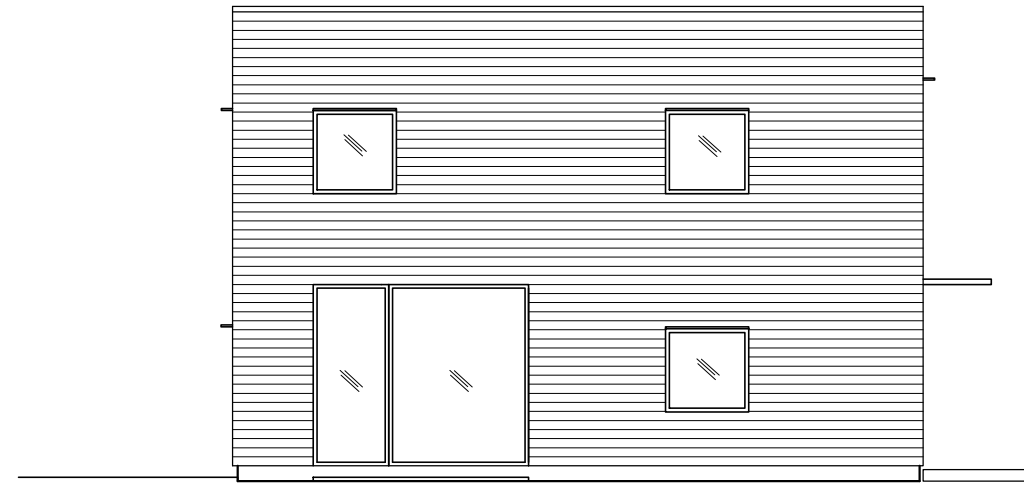

fasad B

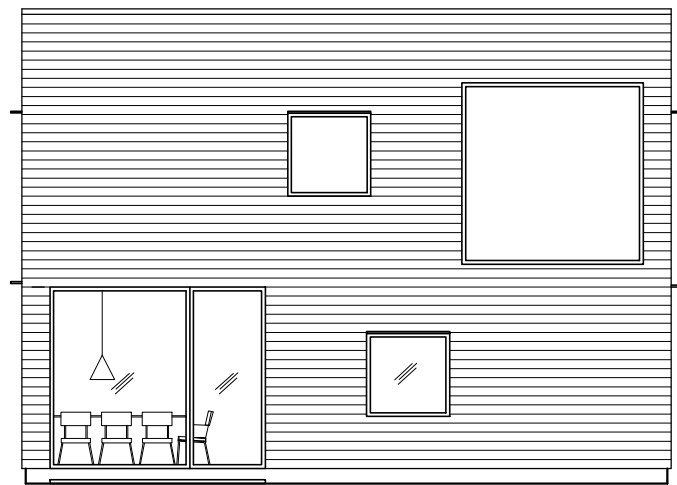

fasad C

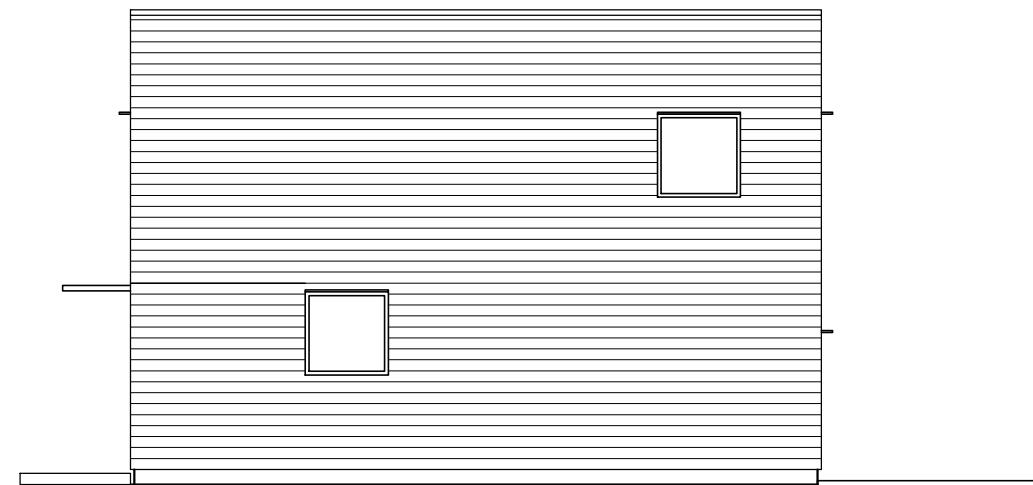

fasad D



# ARKITEKTHUS

Tomas Sandell

HUS: AH#024-135BF

TYP: 2 pl

BYA: 79 kvm

BOA: 135 kvm

SKALA: 1:100 A3

DATUM: 2015

Med reservation för eventuella ändringar

Denna handling är skyddad av upphovsrättslagen och får ej användas av andra än Arkitekthus.

Ritningar får ej ändras, kopieras, delges eller skickas till någon annan part utan Arkitekthus tillåtelse.

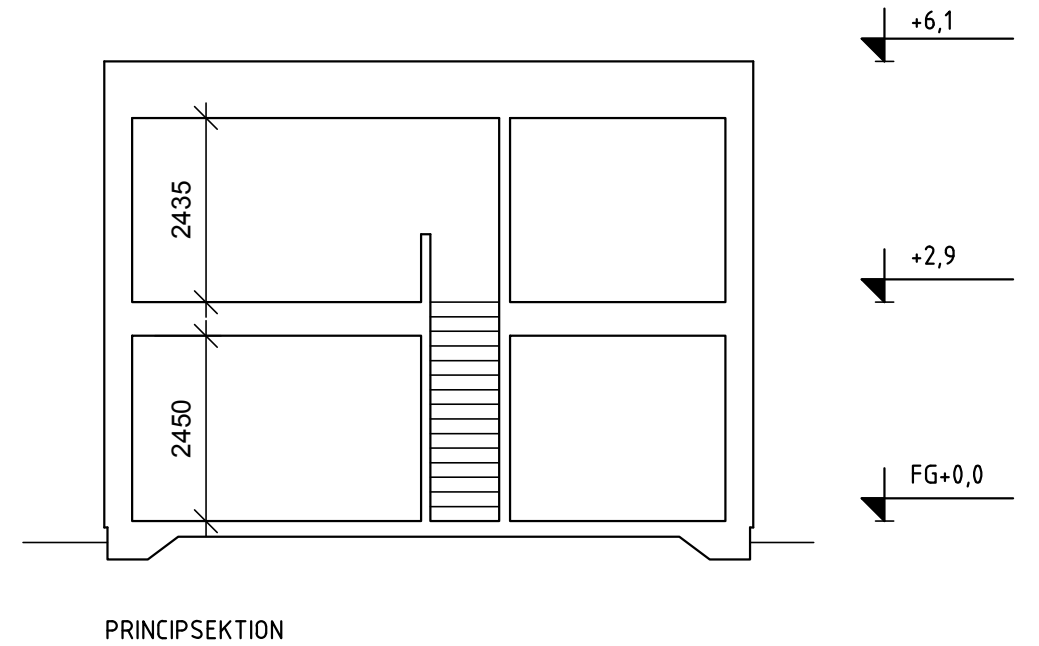
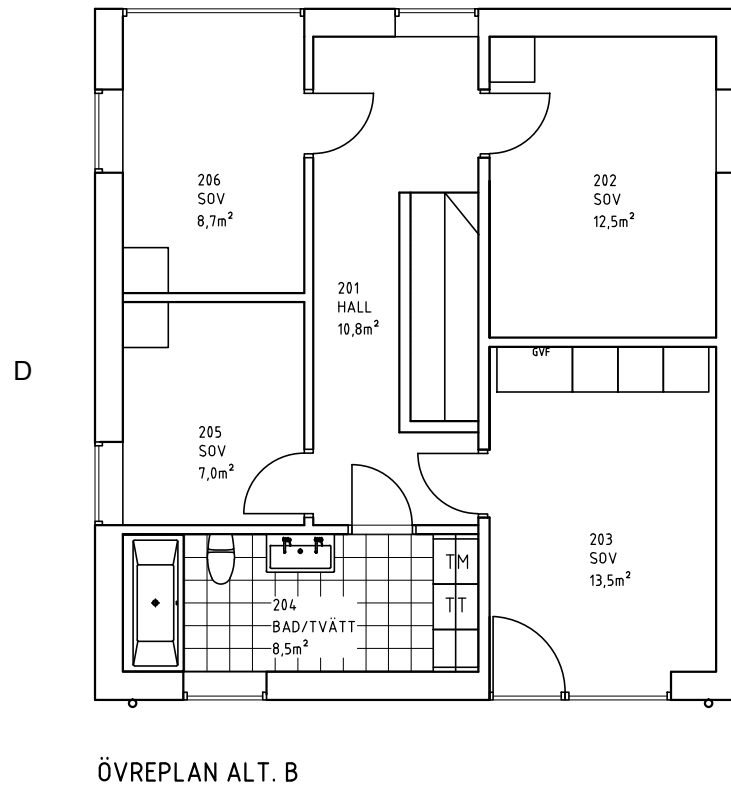
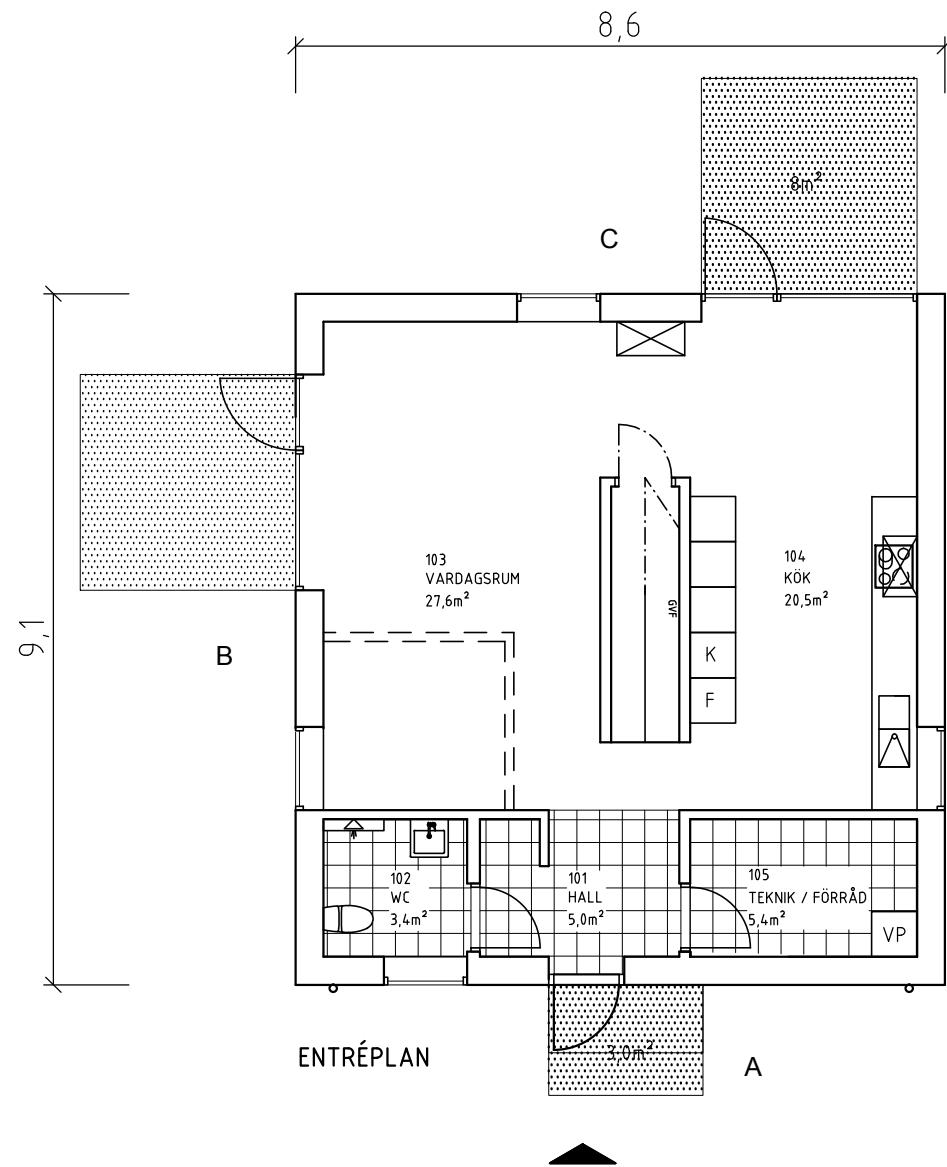

# ARKITEKTHUS

Tomas Sandell

HUS: AH#024B-135BF

TYP: 2 pl

BYA: 79 kvm

BOA: 135 kvm

SKALA: 1:100 A3

DATUM: 2015

Med reservation för eventuella ändringar

Denna handling är skyddad av upphovsrättslagen och får ej användas av andra än Arkitekthus. Ritningar får ej ändras, kopieras, delges eller skickas till någon annan part utan Arkitekthus tillåtelse.

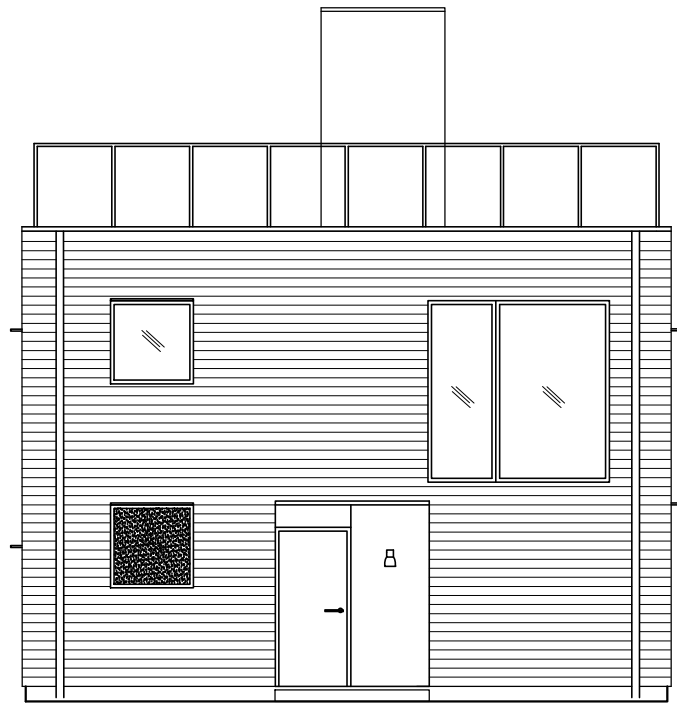

fasad A

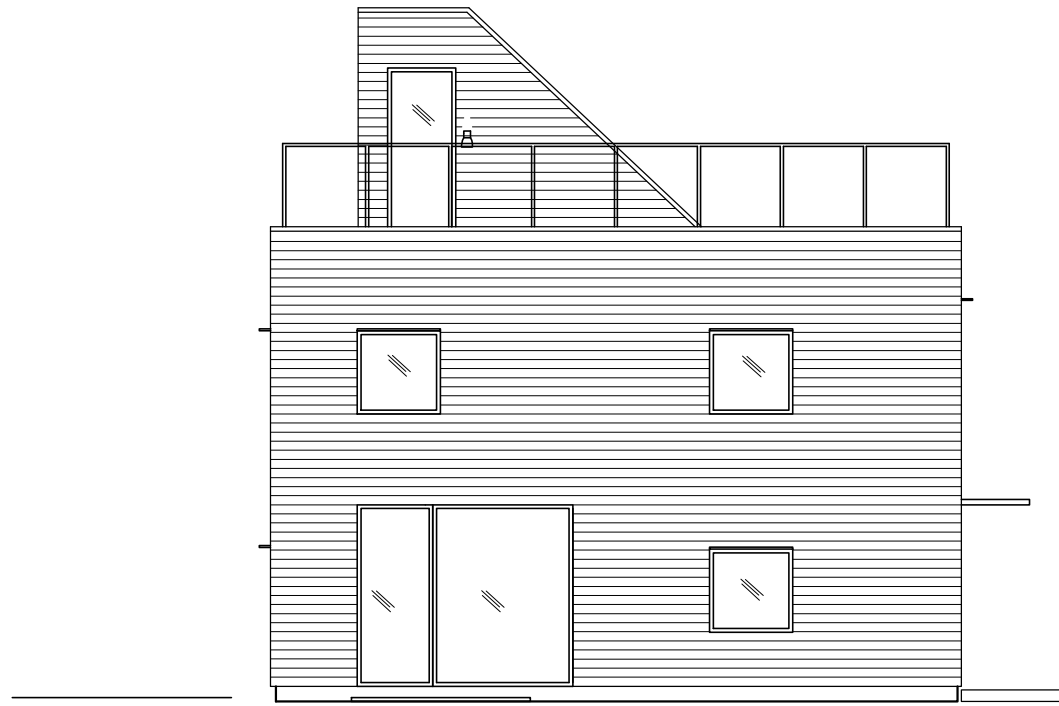

fasad B

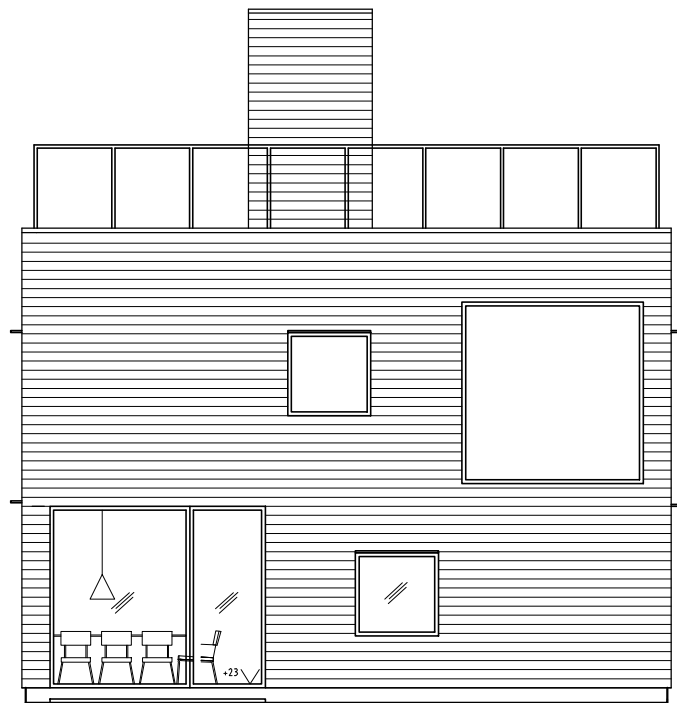

fasad C

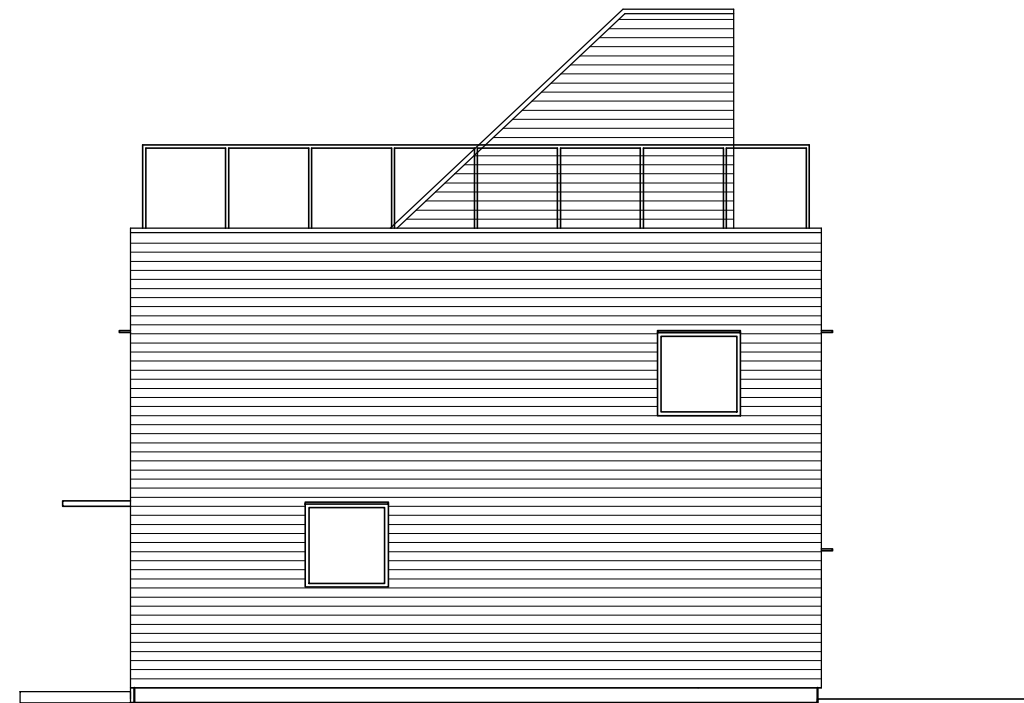

fasad D



# ARKITEKTHUS

Tomas Sandell

HUS: AH#024-135BFT

TYP: 2 pl

BYA: 79 kvm

BOA: 135B+4 kvm

SKALA: 1:100 A3

DATUM: 2015

Med reservation för eventuella ändringar

Denna handling är skyddad av upphovsrättslagen och får ej användas av andra än Arkitekthus.

Ritningar får ej ändras, kopieras, delges eller skickas till någon annan part utan Arkitekthus tillåtelse.

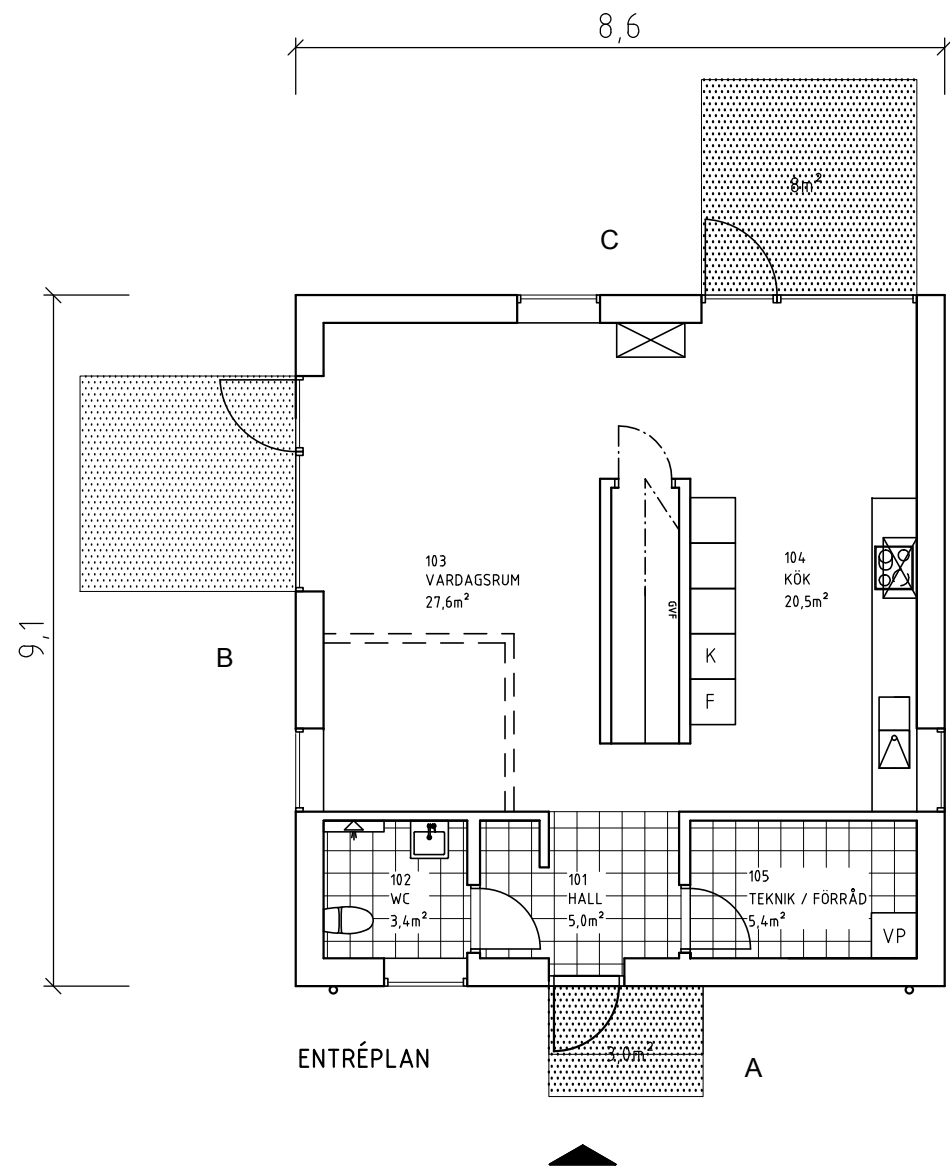

ENTRÉPLAN

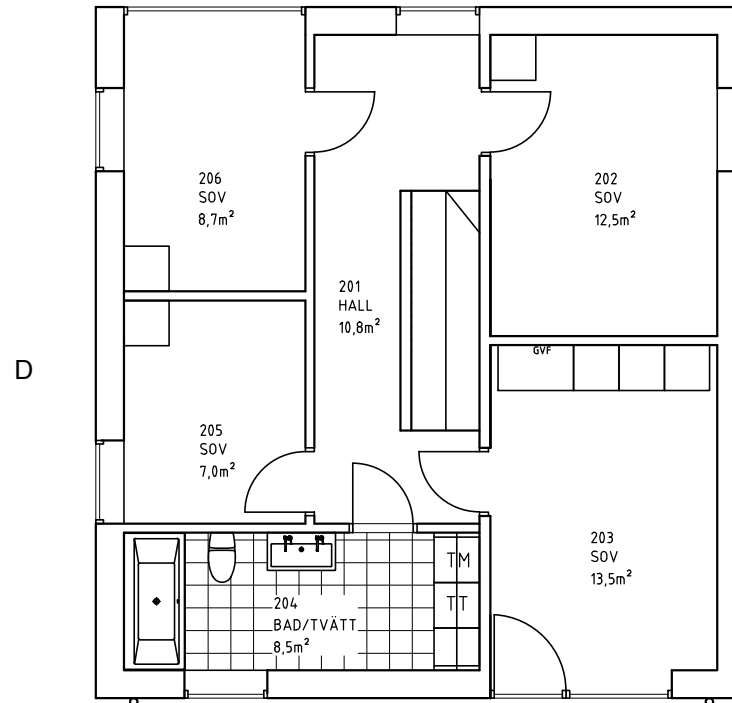

ÖVREPLAN ALT. B

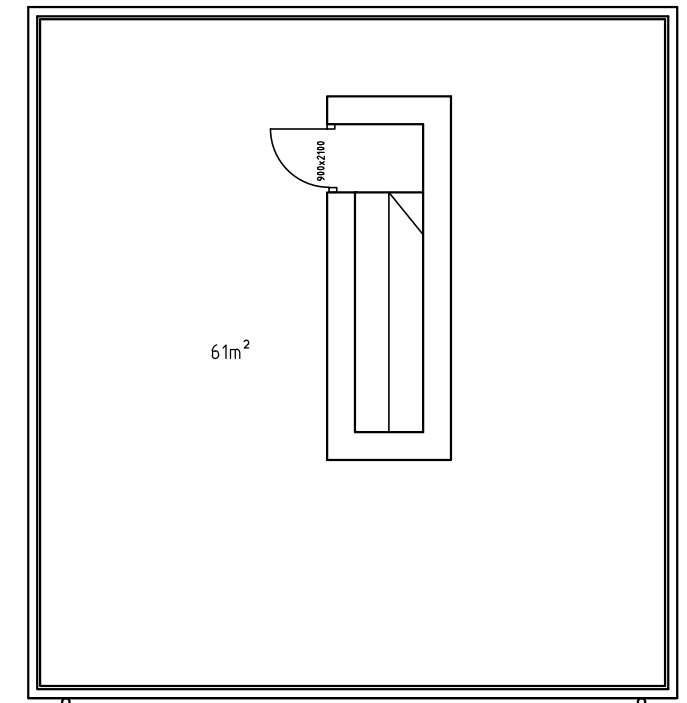

TAKTERRASS

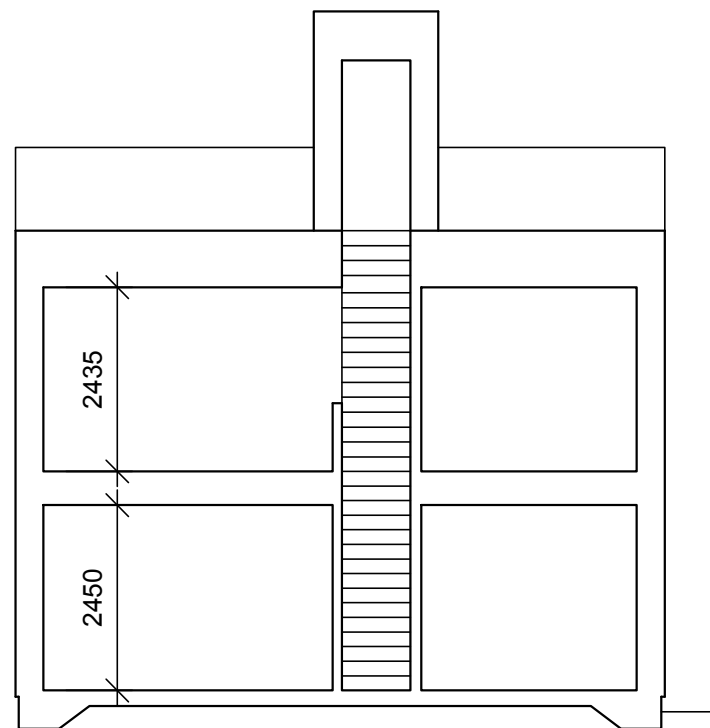

PRINCIPSEKTION

+9,0

+6,1

+2,9

FG+0,0

**ARKITEKTHUS**

Tomas Sandell

HUS: AH#024-135BFT

TYP: 2 pl

BYA: 79 kvm

BOA: 135+4 kvm

SKALA: 1:100 A3

DATUM: 2015

Med reservation för eventuella ändringar

Denna handling är skyddad av upphovsrättslagen och får ej användas av andra än Arkitektus. Ritningar får ej ändras, kopieras, delges eller skickas till någon annan part utan Arkitektus tillåtelse.