

# ARKITEKTHUS

Tham & Videgård

HUS: AH#041-176AF  
TYP: 2pl  
BYA: 104 kvm  
BOA: 176 kvm

SKALA: 1:100 A3  
DATUM: 2015

Med reservation för eventuella ändringar  
Denna handling är skyddad av upphovsrättslagen och får ej användas av andra än Arkitekthuset.  
Ritningar får ej ändras, kopieras, delges eller skickas till någon annan part utan Arkitekthuset tillåtelse.

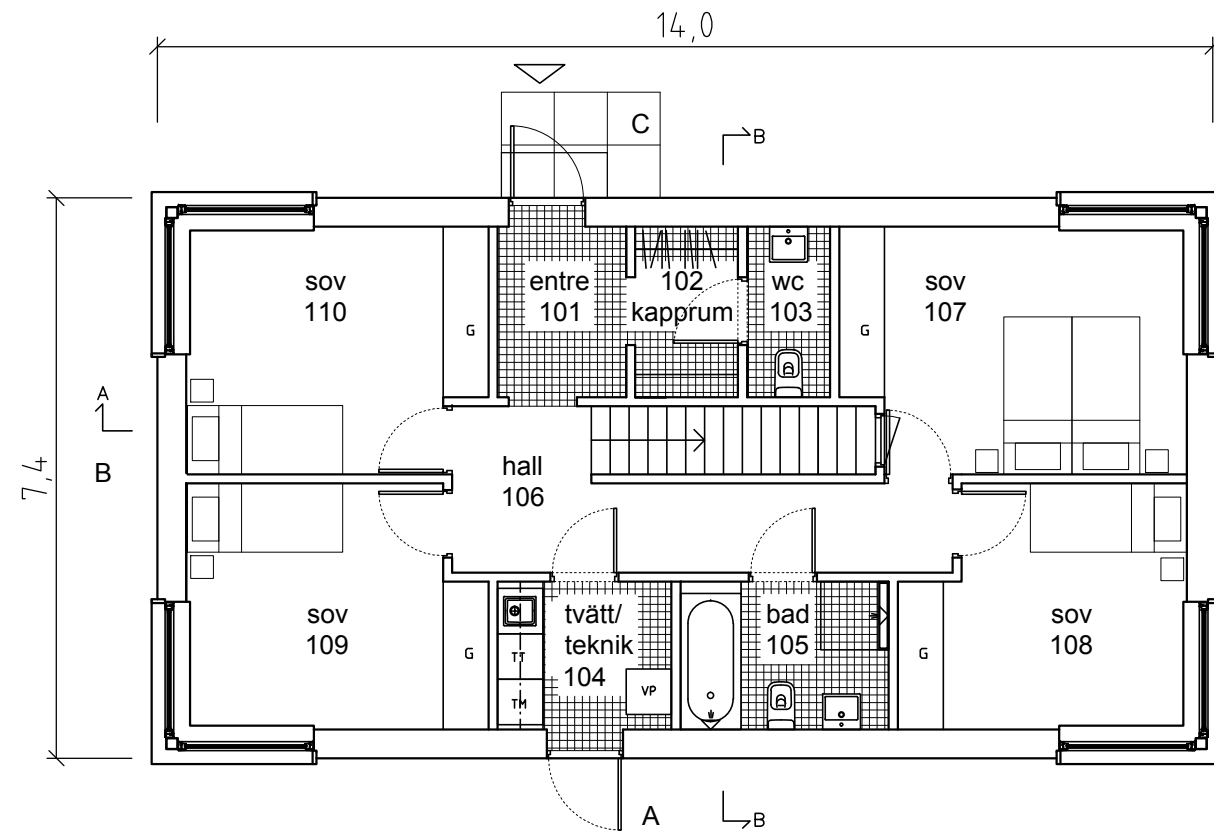

bottenplan

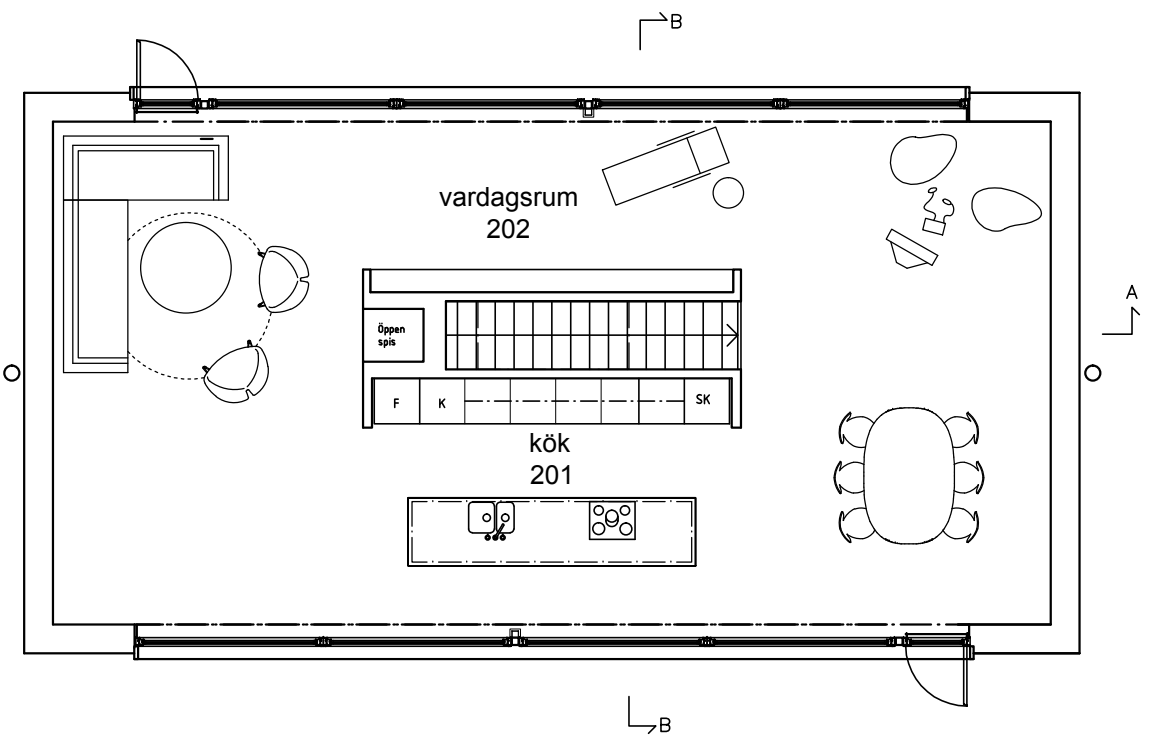

övreplan



# ARKITEKTHUS

Tham & Videgård

HUS: AH#041-176AF

TYP: 2pl

BYA: 104 kvm

BOA: 176 kvm

SKALA: 1:100 A3

DATUM: 2015

Med reservation för eventuella ändringar

Denna handling är skyddad av upphovsrättslagen och får ej användas av andra än Arkitekthus.

Ritningar får ej ändras, kopieras, delges eller skickas till någon annan part utan Arkitekthus tillåtelse.

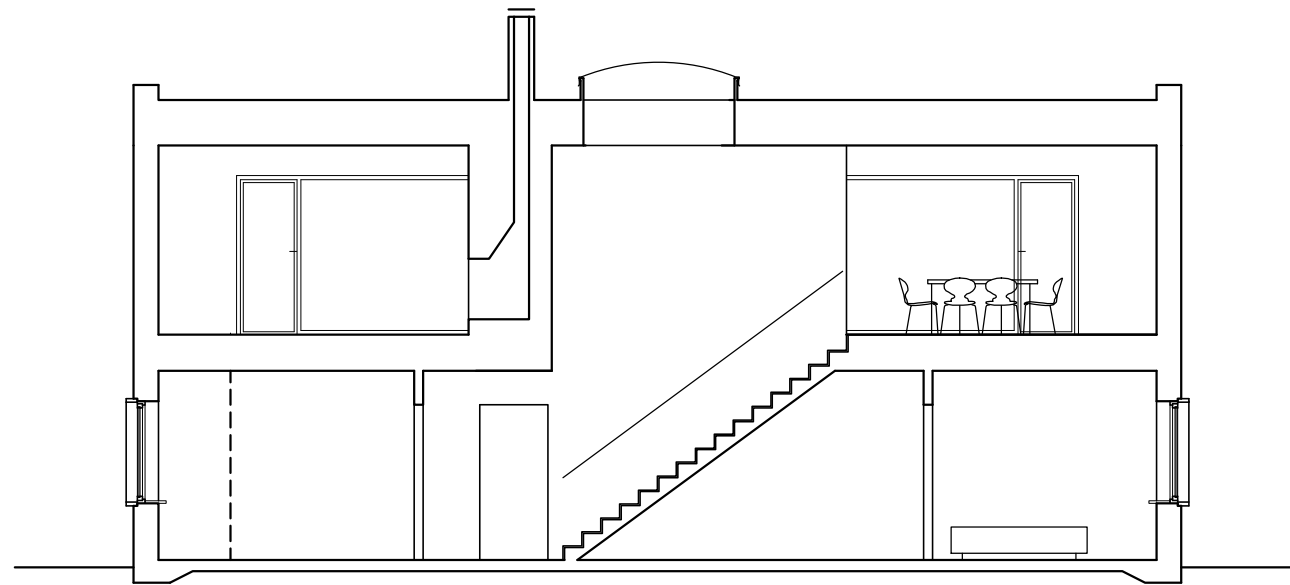

sektion A-A

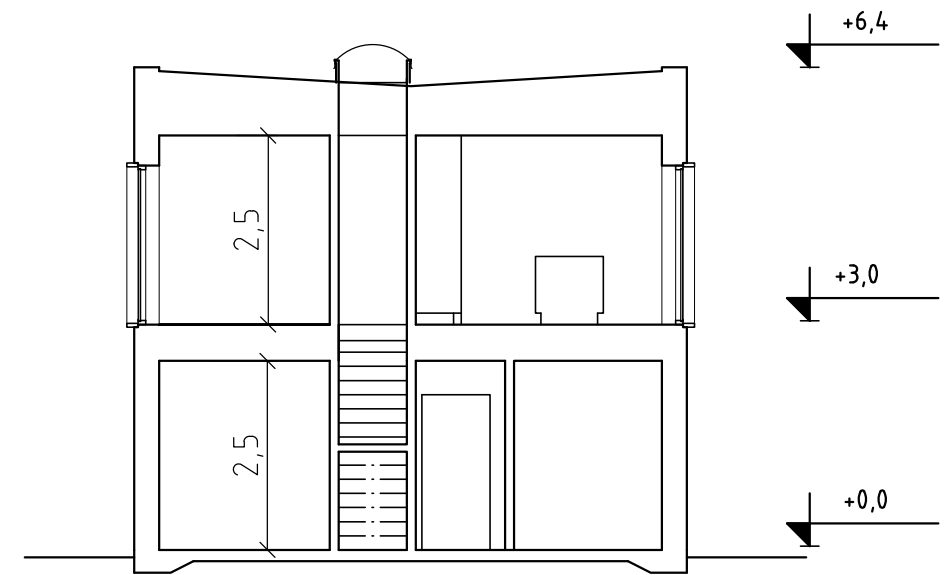

sektion B-B



# ARKITEKTHUS

Tham & Videgård

HUS: AH#041-176AF

TYP: 2pl

BYA: 104 kvm

BOA: 176 kvm

SKALA: 1:100 A3

DATUM: 2015

Med reservation för eventuella ändringar

Denna handling är skyddad av upphovsrättslagen och får ej användas av andra än Arkitekthus.

Ritningar får ej ändras, kopieras, delges eller skickas till någon annan part utan Arkitekthus tillåtelse.

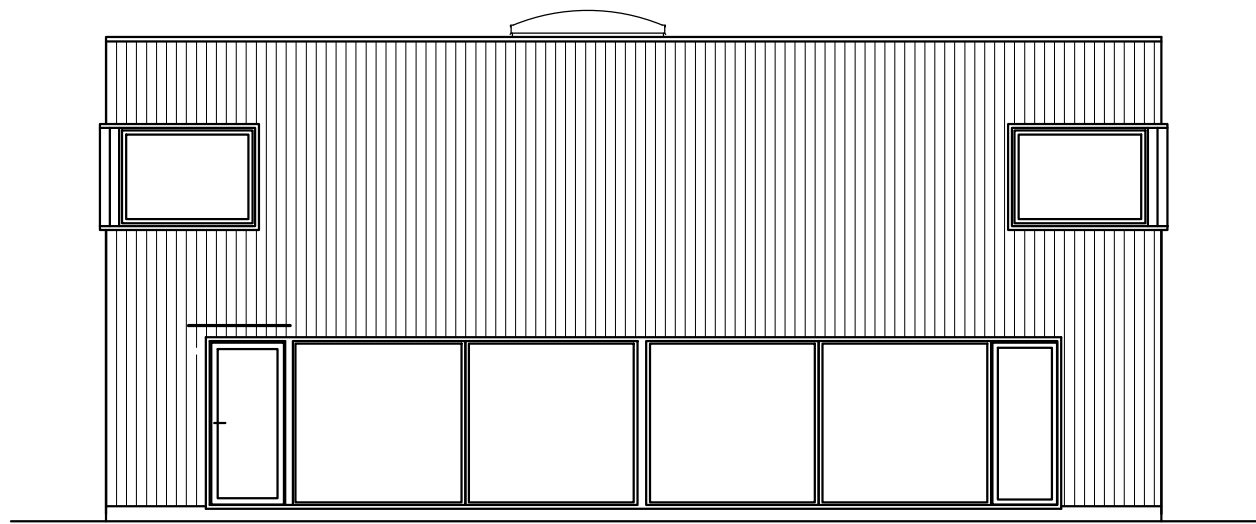

FASAD A

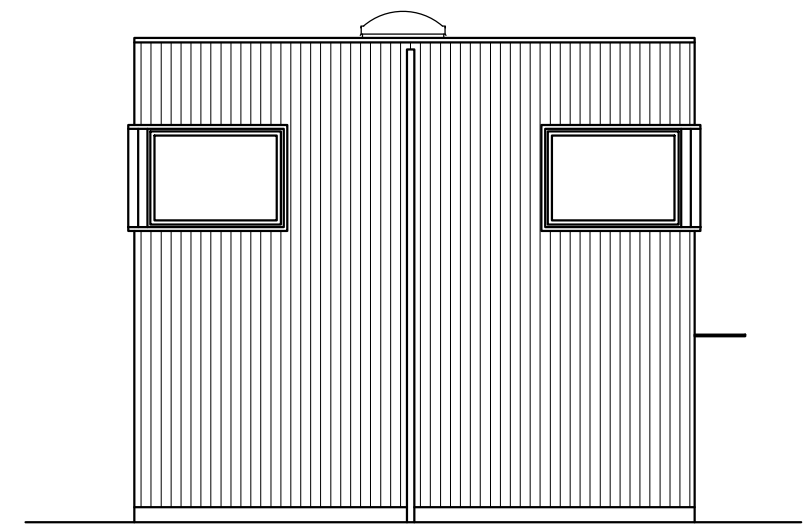

FASAD B

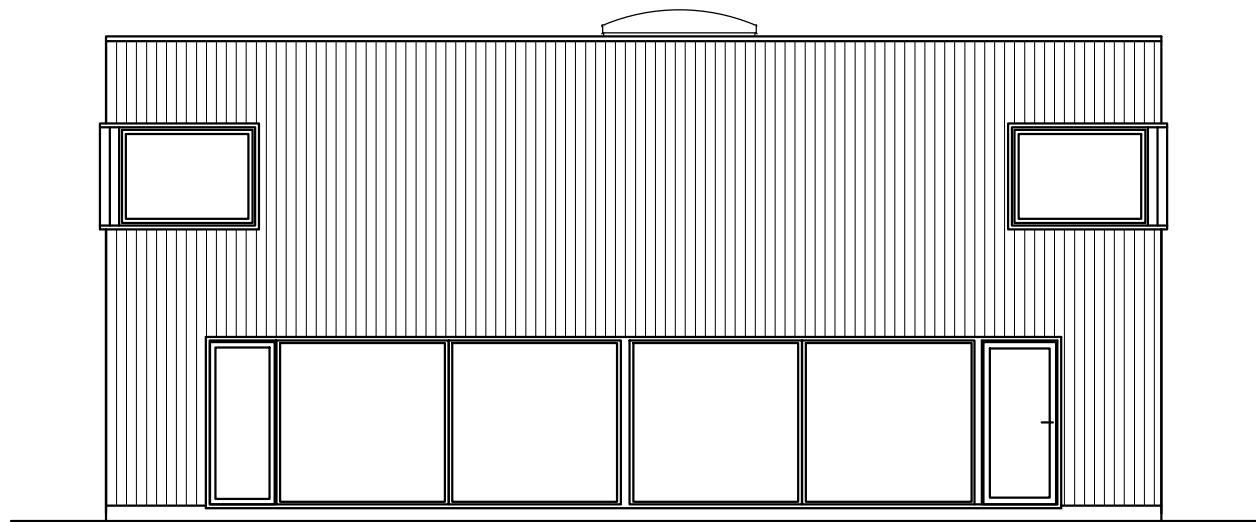

FASAD C

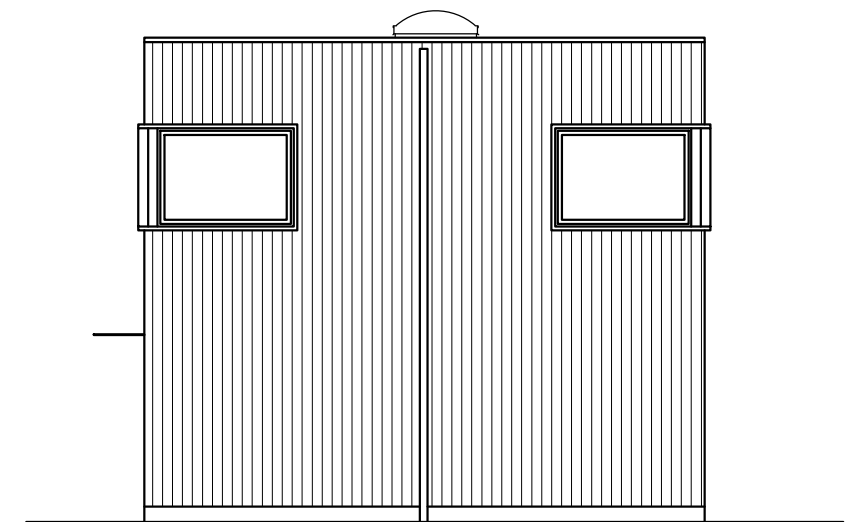

FASAD D



# ARKITEKTHUS

Tham & Videgård

HUS: AH#041-176BF

TYP: 2pl

BYA: 104 kvm

BOA: 176 kvm

SKALA: 1:100 A3

DATUM: 2015

Med reservation för eventuella ändringar

Denna handling är skyddad av upphovsrättslagen och får ej användas av andra än Arkitekthus.

Ritningar får ej ändras, kopieras, delges eller skickas till någon annan part utan Arkitekthus tillåtelse.

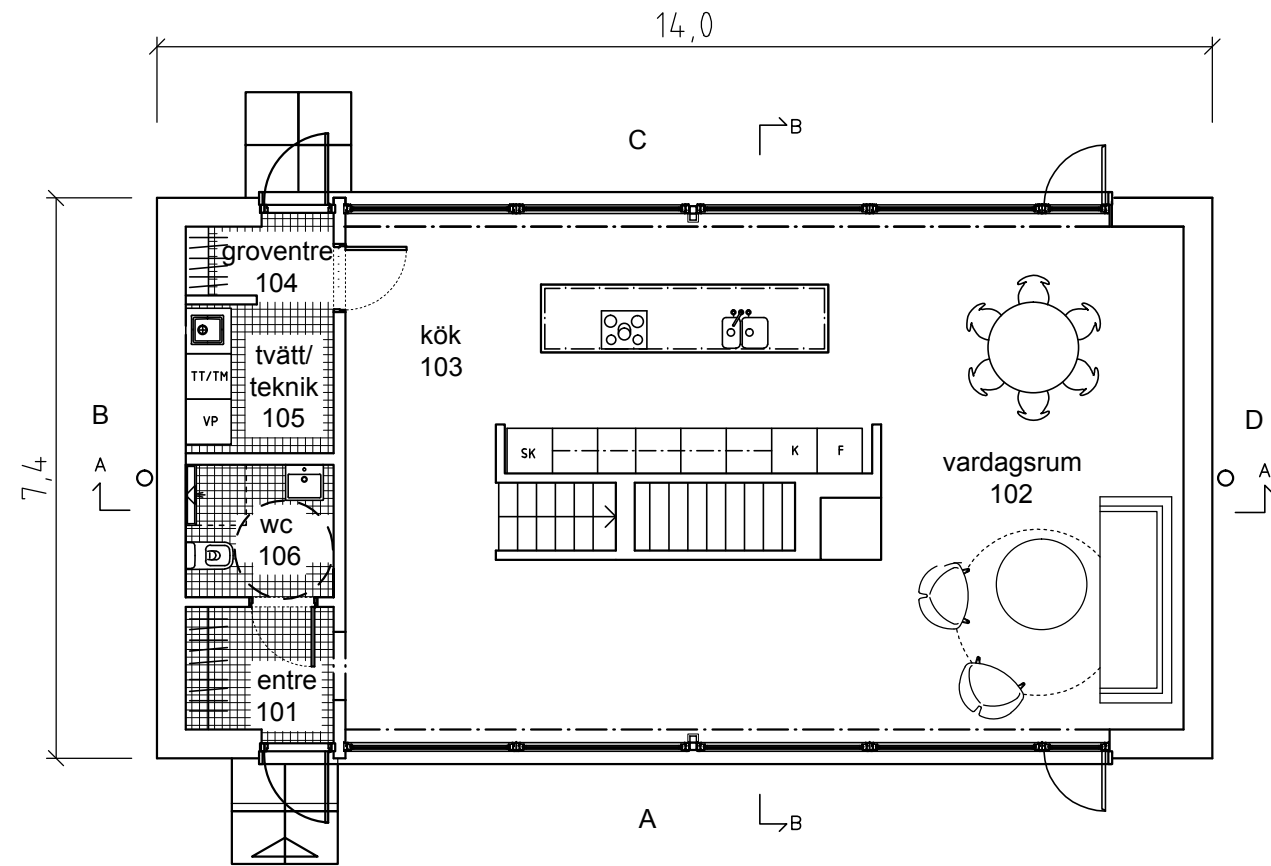

entréplan

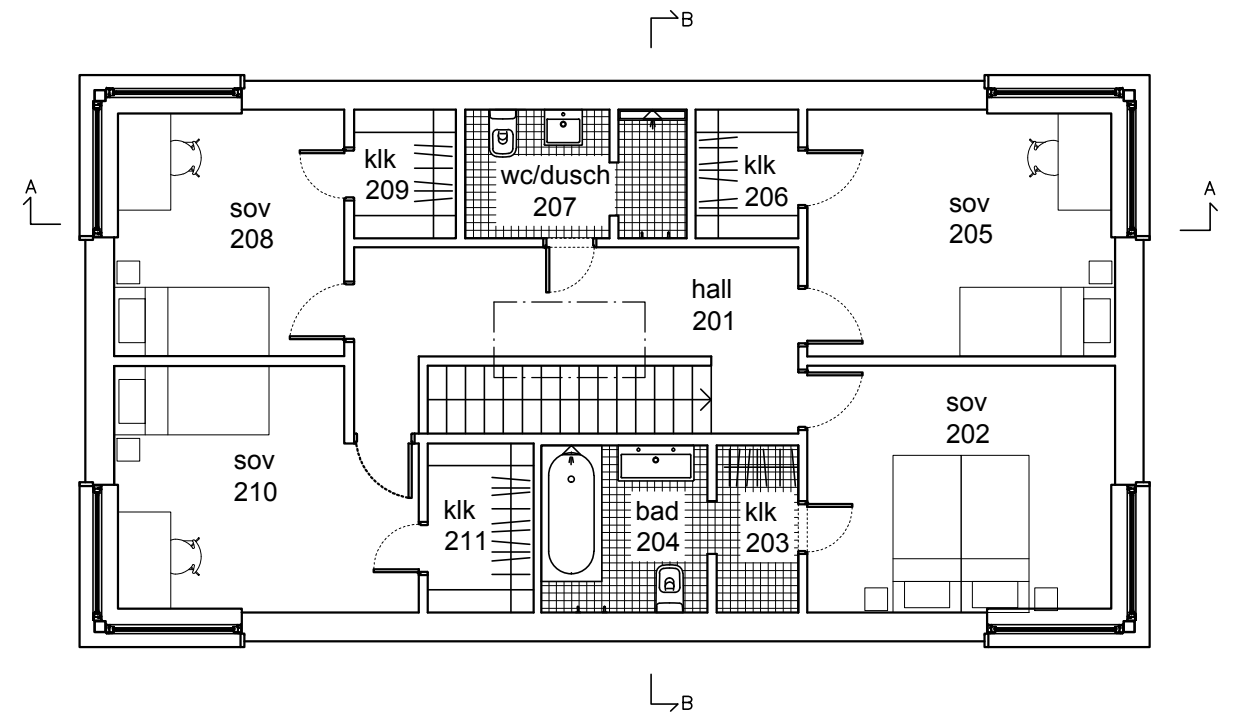

övre plan



# ARKITEKTHUS

Tham & Videgård

HUS: AH#041-176BF

TYP: 2pl

BYA: 104 kvm

BOA: 176 kvm

SKALA: 1:100 A3

DATUM: 2015

Med reservation för eventuella ändringar

Denna handling är skyddad av upphovsrättslagen och får ej användas av andra än Arkitekthus.

Ritningar får ej ändras, kopieras, delges eller skickas till någon annan part utan Arkitekthus tillåtelse.

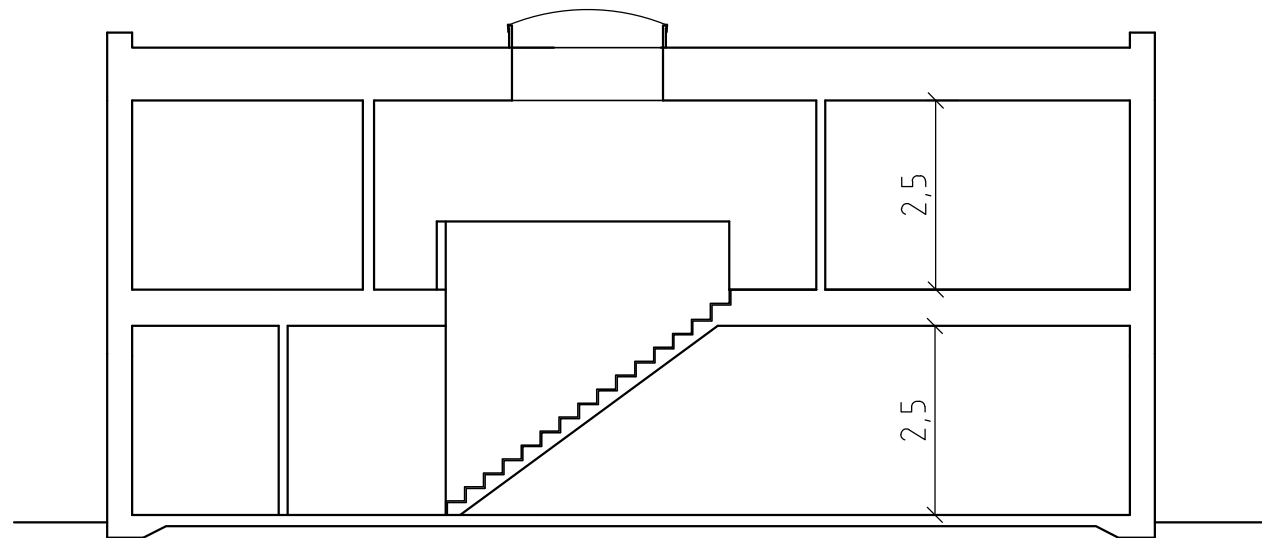

sektion A-A

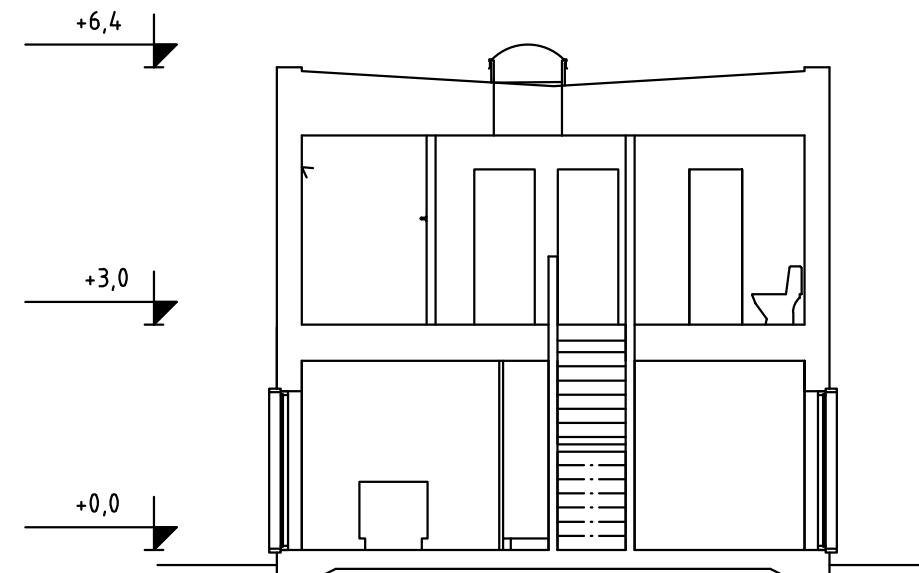

sektion B-B



# ARKITEKTHUS

Tham & Videgård

HUS: AH#041-176BF

TYP: 2pl

BYA: 104 kvm

BOA: 176 kvm

SKALA: 1:100 A3

DATUM: 2015

Med reservation för eventuella ändringar

Denna handling är skyddad av upphovsrättslagen och får ej användas av andra än Arkitekthus.

Ritningar får ej ändras, kopieras, delges eller skickas till någon annan part utan Arkitekthus tillåtelse.

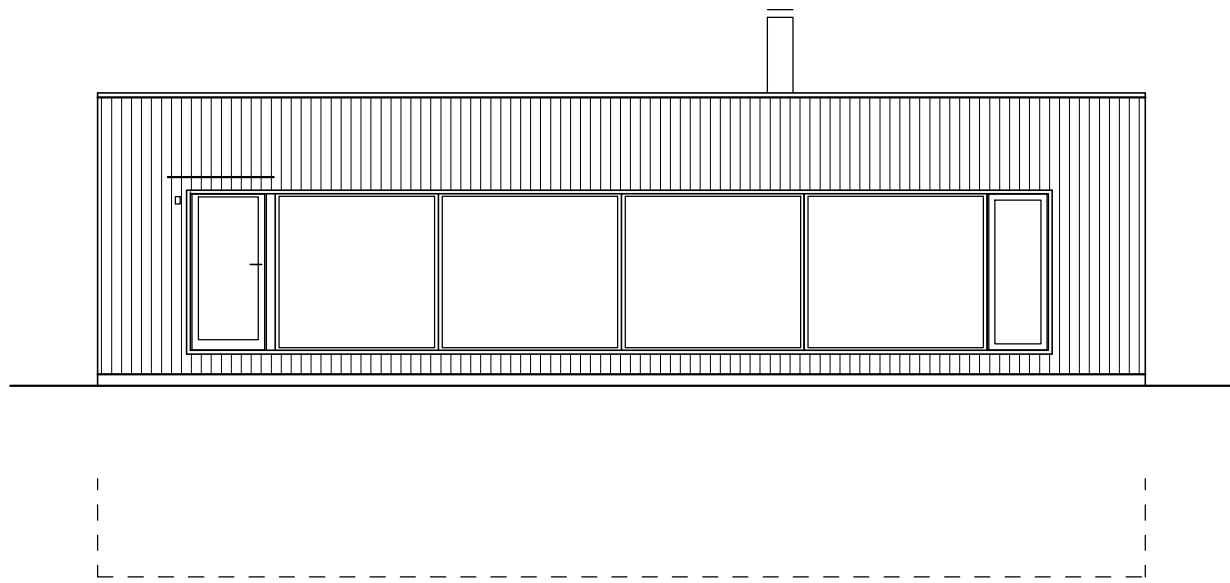

fasad A

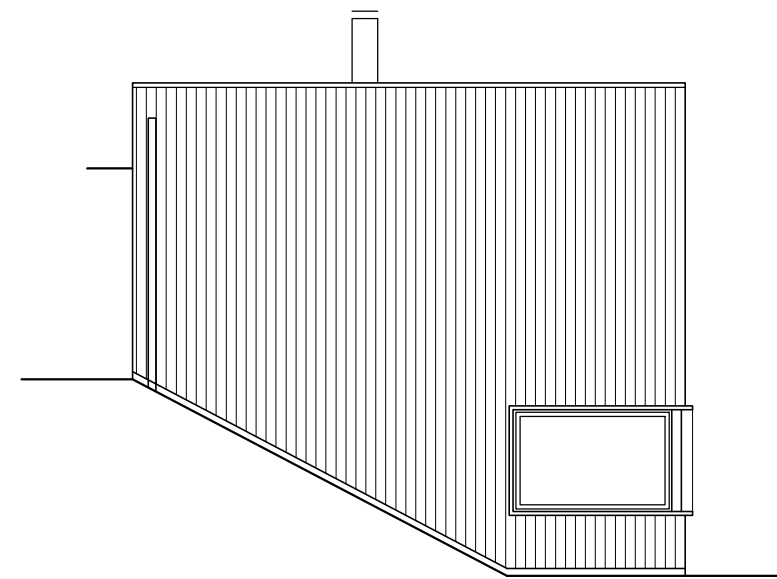

fasad B

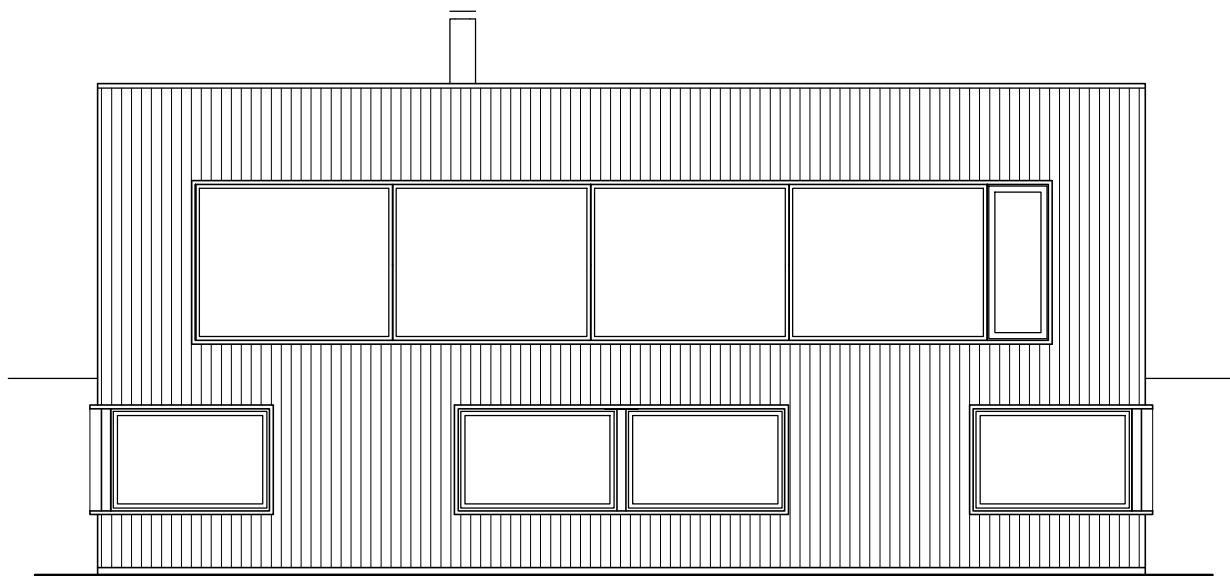

fasad C

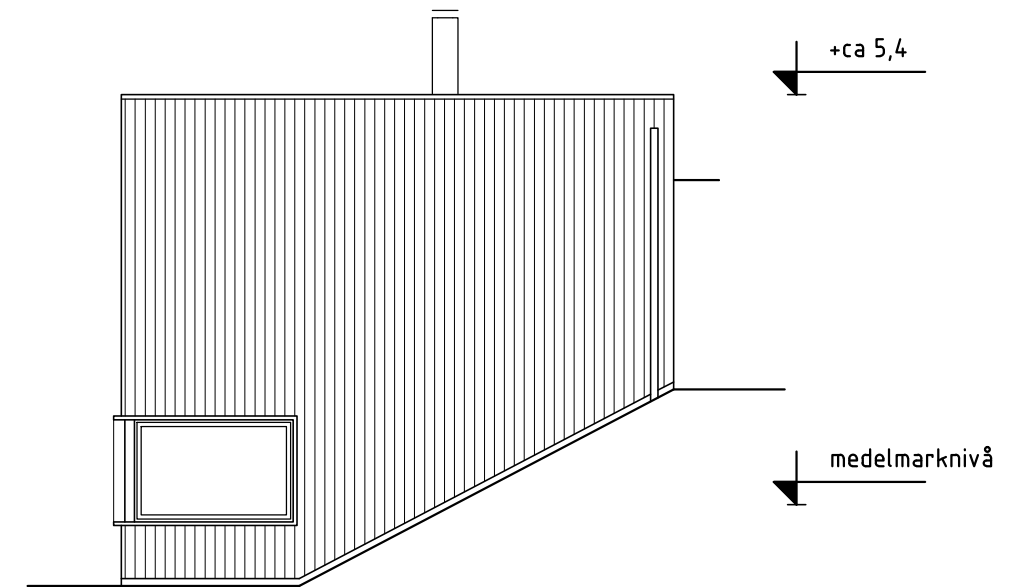

fasad D



# ARKITEKTHUS

Tham & Videgård

HUS: AH#041-176AS

TYP: suterräng

BYA: 104 kvm

BOA: 167 kvm

BIA: 9 kvm

SKALA: 1:100 A3

DATUM: 2015

Med reservation för eventuella ändringar

Denna handling är skyddad av upphovsrättslagen och får ej användas av andra än Arkitekthus. Ritningar får ej ändras, kopieras, delges eller skickas till någon annan part utan Arkitekthus tillåtelse.

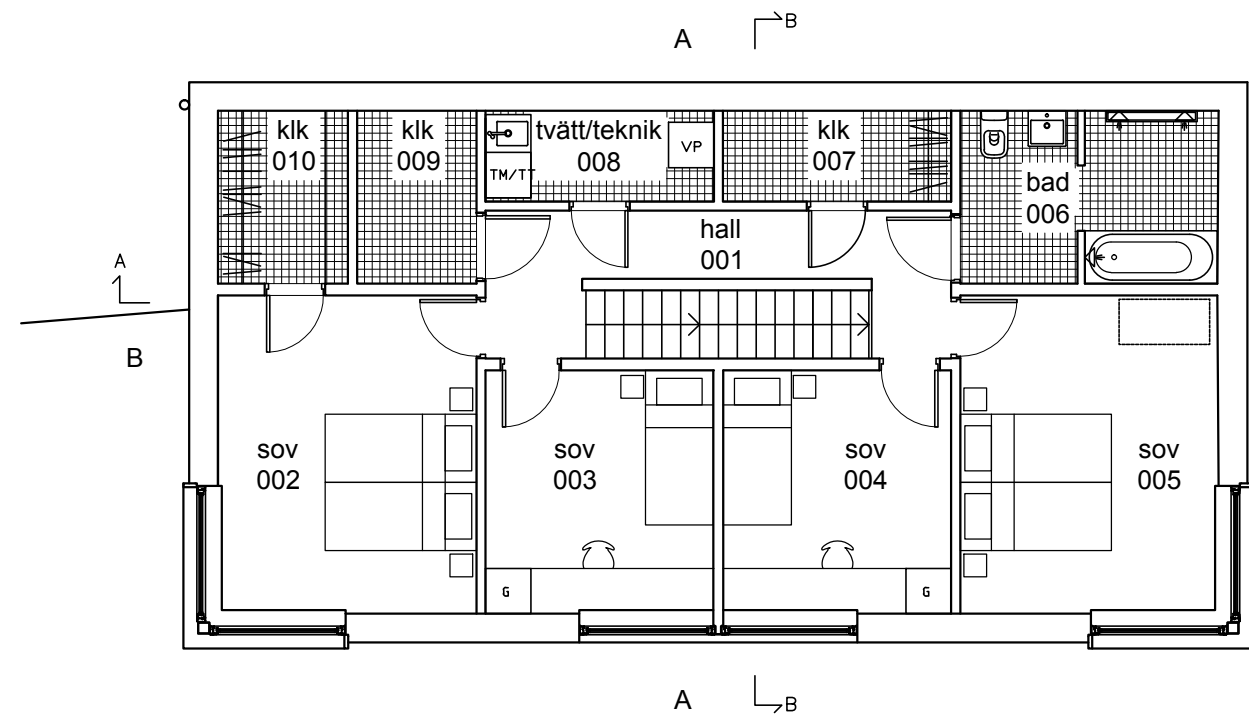

souterrängplan

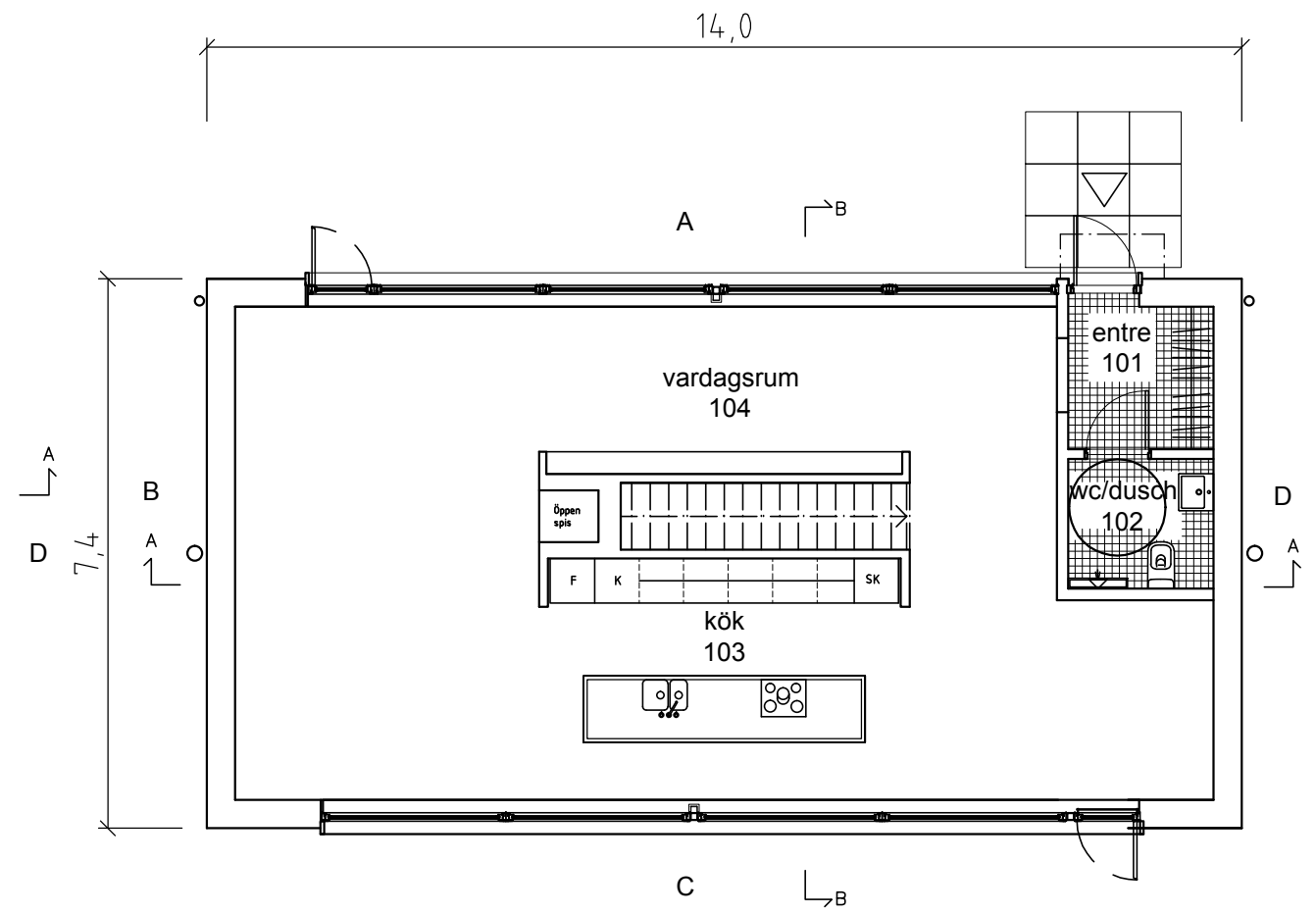

övreplan



# ARKITEKTHUS

Tham & Videgård

HUS: AH#041-176AS

TYP: suterräng

BYA: 104 kvm

BOA: 167 kvm

BIA: 9 kvm

SKALA: 1:100 A3

DATUM: 2015

Med reservation för eventuella ändringar

Denna handling är skyddad av upphovsrättslagen och får ej användas av andra än Arkitekthus. Ritningar får ej ändras, kopieras, delges eller skickas till någon annan part utan Arkitekthus tillåtelse.



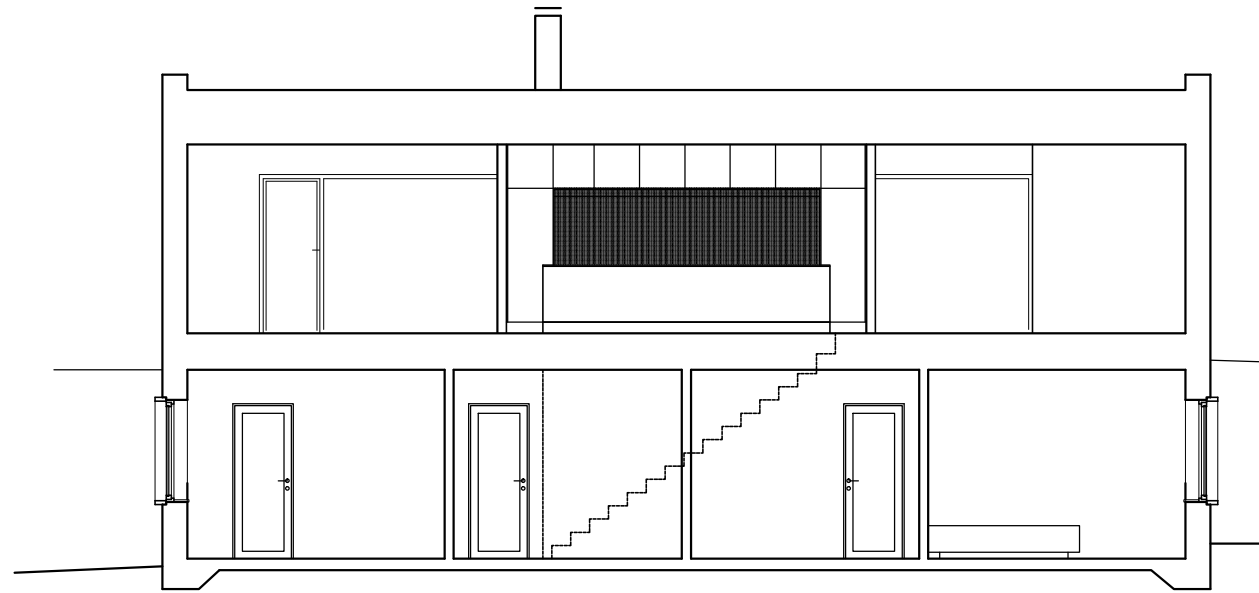

sektion A-A

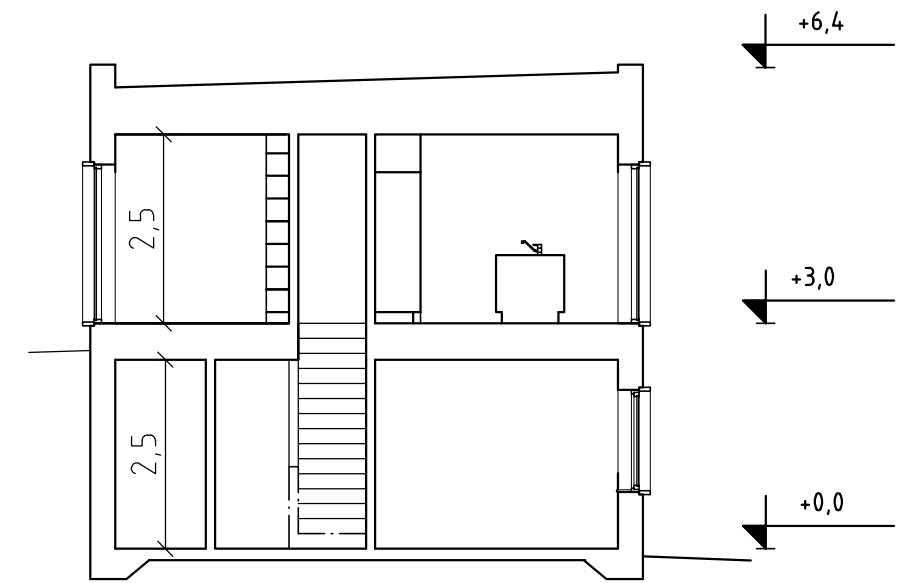

sektion B-B



# ARKITEKTHUS

Tham & Videgård

HUS: AH#041-176AS

TYP: suterräng

BYA: 104 kvm

BOA: 167 kvm

BIA: 9 kvm

SKALA: 1:100 A3

DATUM: 2015

Med reservation för eventuella ändringar

Denna handling är skyddad av upphovsrättslagen och får ej användas av andra än Arkitekthus.  
Ritningar får ej ändras, kopieras, delges eller skickas till någon annan part utan Arkitekthus tillåtelse.

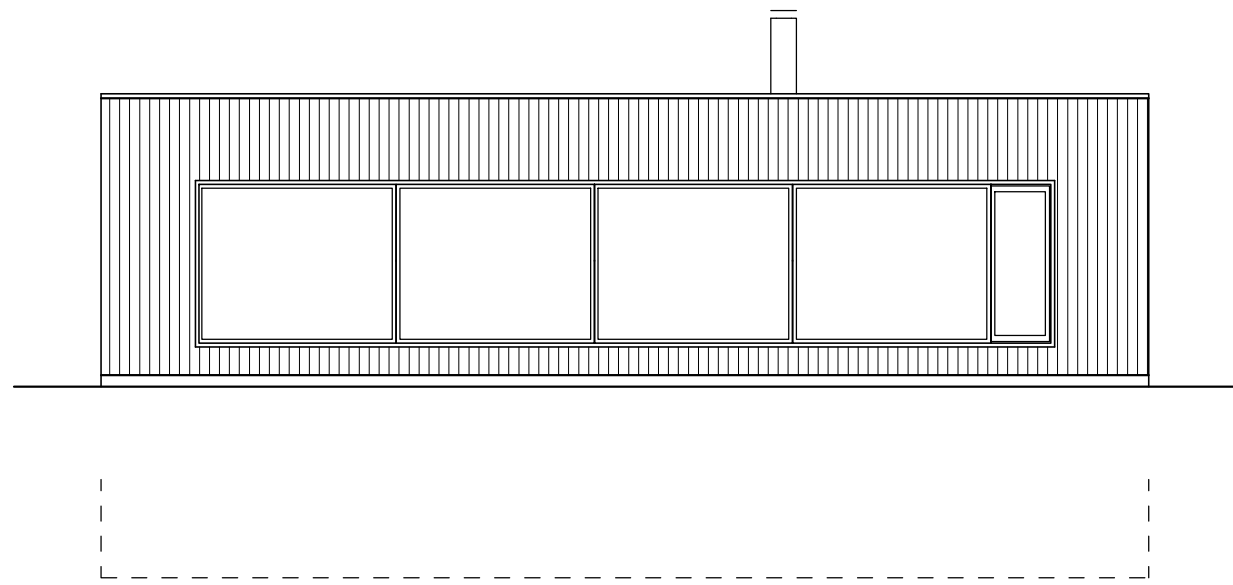

fasad A

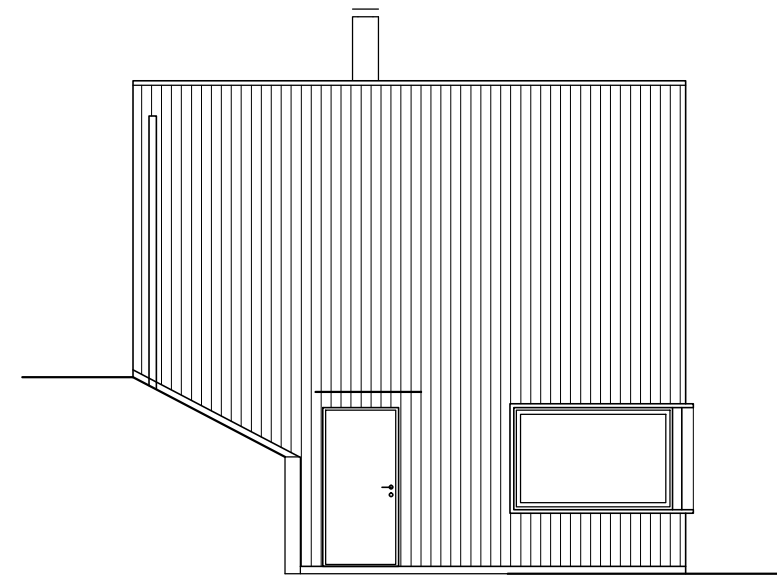

fasad B

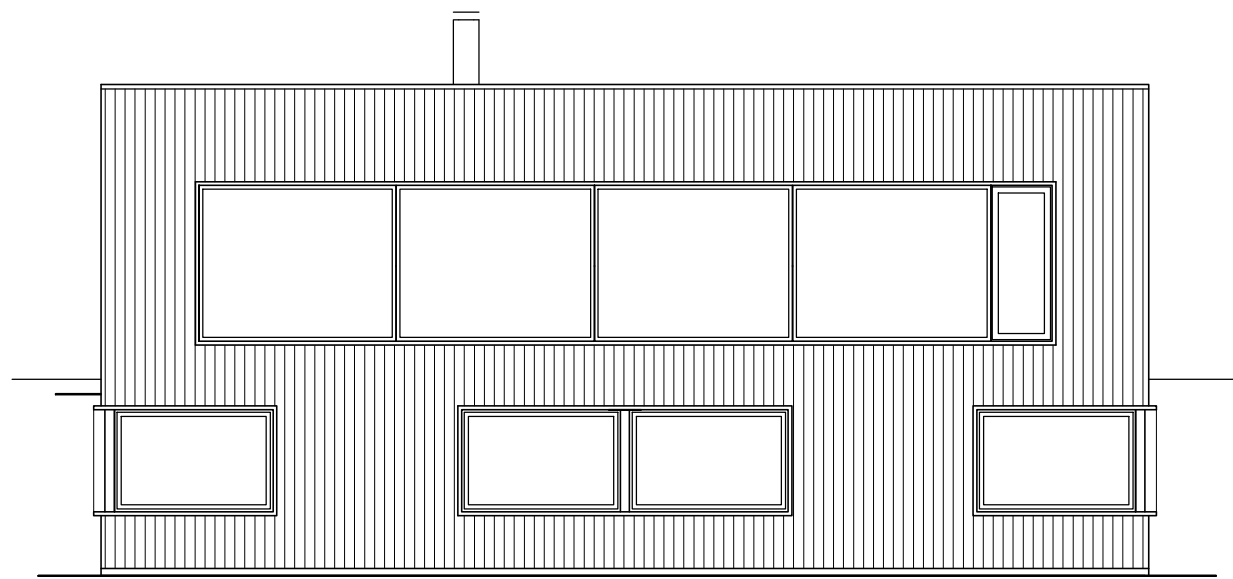

fasad C

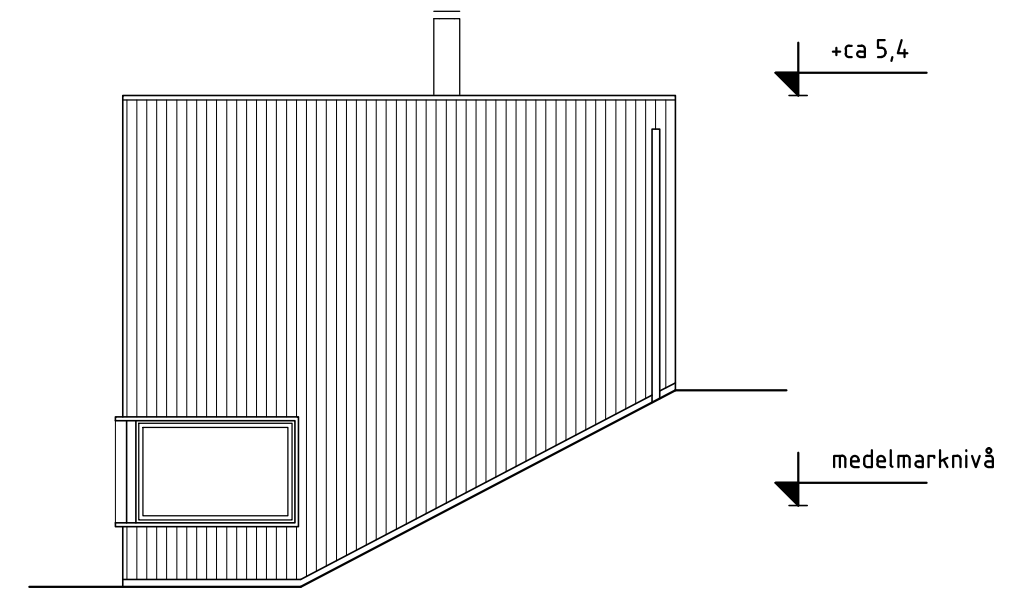

fasad D

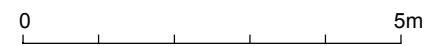

# ARKITEKTHUS

Tham & Videgård

HUS: AH#041-176BS

TYP: suterräng

BYA: 104 kvm

BOA: 167 kvm

BIA: 9kvm

SKALA: 1:100 A3

DATUM: 2015

Med reservation för eventuella ändringar

Denna handling är skyddad av upphovsrättslagen och får ej användas av andra än Arkitekthus. Ritningar får ej ändras, kopieras, delges eller skickas till någon annan part utan Arkitekthus tillåtelse.

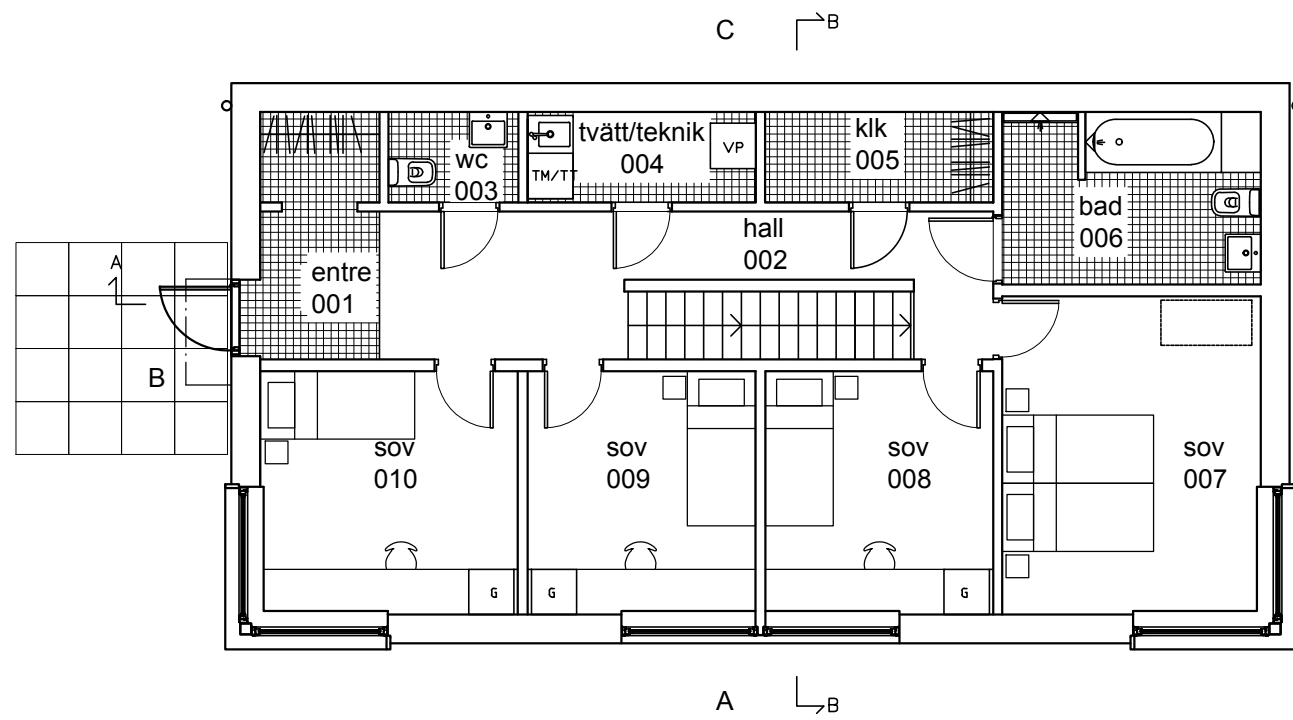

souterrängplan

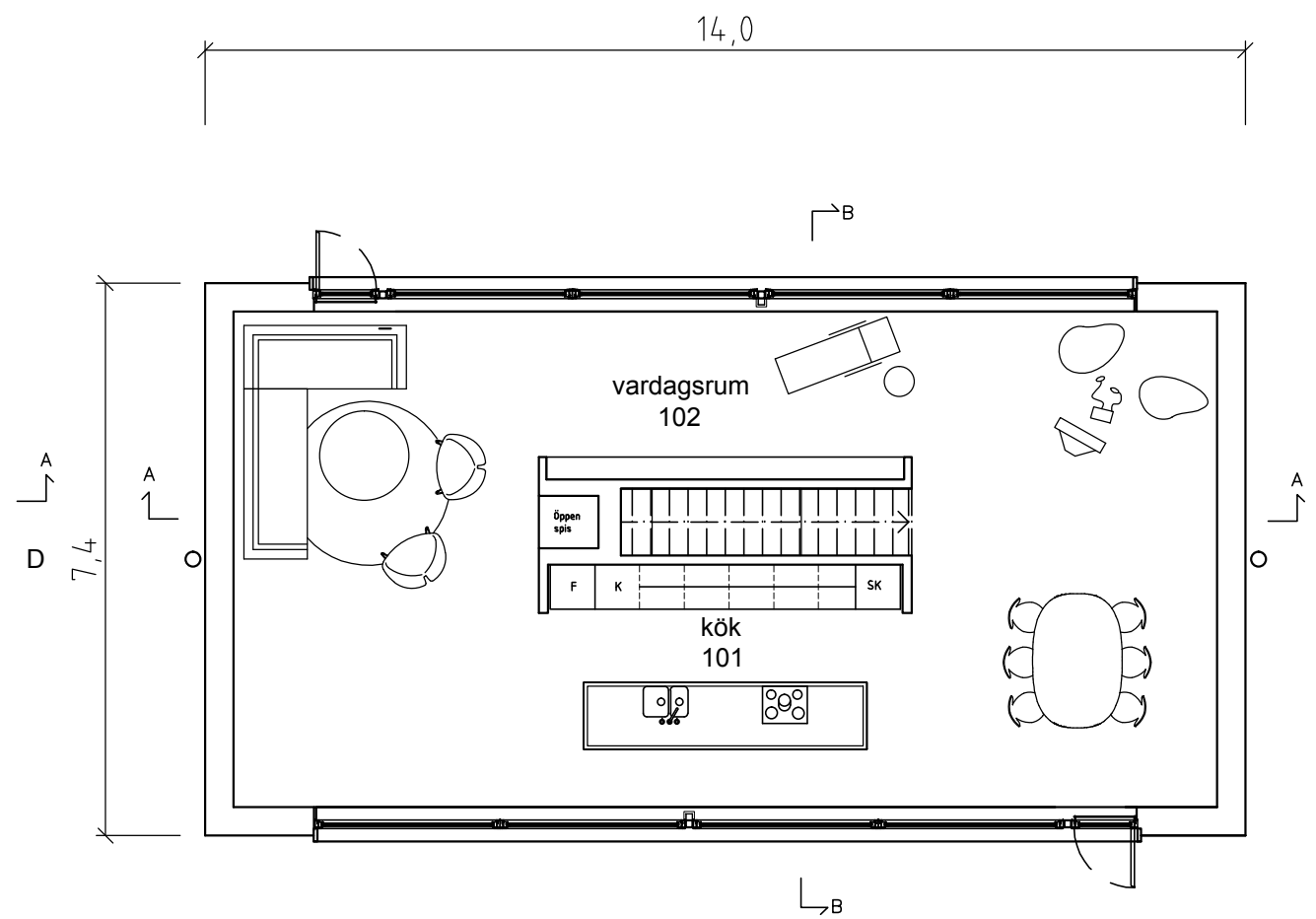

övreplan



# ARKITEKTHUS

Tham & Videgård

HUS: AH#041-176BS  
 TYP: suterräng  
 BYA: 104 kvm  
 BOA: 167 kvm  
 BIA: 9 kvm  
 SKALA: 1:100 A3  
 DATUM: 2015

Med reservation för eventuella ändringar  
 Denna handling är skyddad av upphovsrättslagen och får ej användas av andra än Arkitektus.  
 Ritningar får ej ändras, kopieras, delges eller skickas till någon annan part utan Arkitektus tillåtelse.

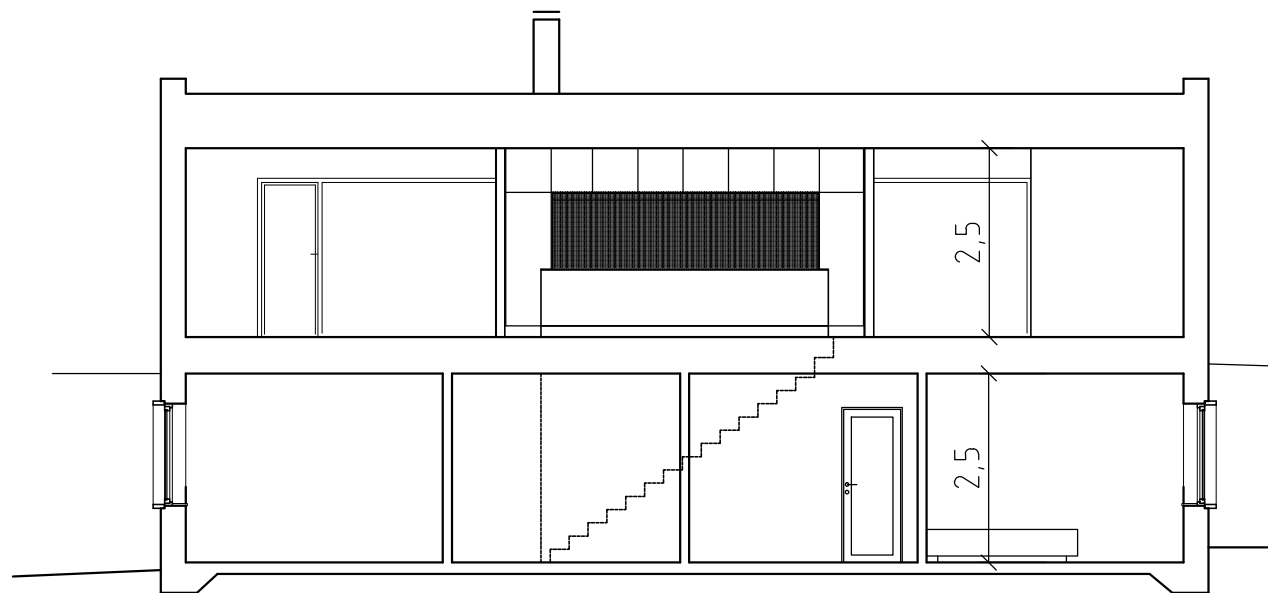

sektion A-A

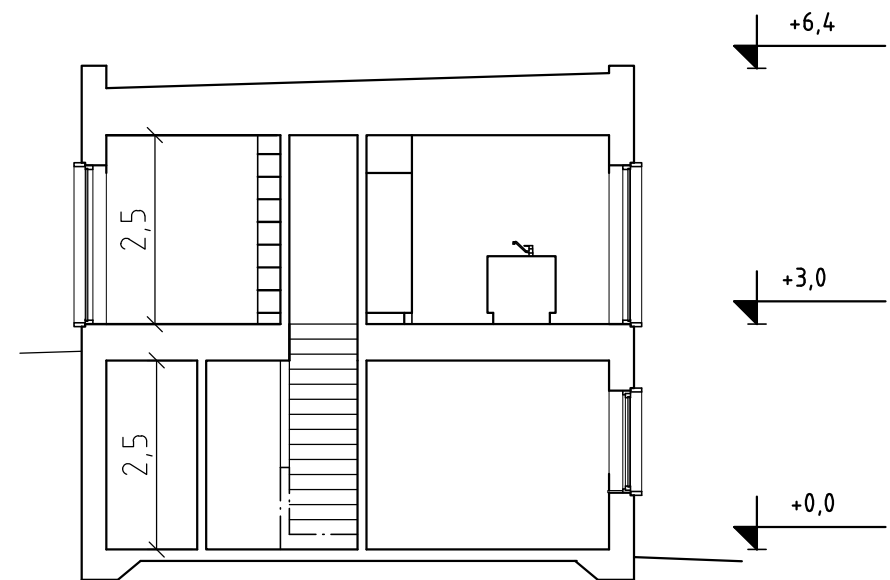

sektion B-B



# ARKITEKTHUS

Tham & Videgård

HUS: AH#041-176BS  
 TYP: suterräng  
 BYA: 104 kvm  
 BOA: 167 kvm  
 BIA: 9 kvm  
 SKALA: 1:100 A3  
 DATUM: 2015

Med reservation för eventuella ändringar  
 Denna handling är skyddad av upphovsrättslagen och får ej användas av andra än Arkitektus.  
 Ritningar får ej ändras, kopieras, delges eller skickas till någon annan part utan Arkitektus tillåtelse.